

Bosch: Konzentration auf Geschwindigkeit.

Das Diamant-Zubehör-Programm.

NEU!
Aktualisierte
Version 2014

Diamanttrennen, Diamantschleifen,
Diamantbohren



BOSCH
Technik fürs Leben

Zubehör-Programm

Übersicht

Innovative und effiziente Produkte sorgen für Verkaufserfolg. In den Bosch eigenen Forschungs- und Entwicklungsabteilungen werden Zubehöre gemäss den Bedürfnissen des Handwerkes neu entwickelt und kontinuierlich optimiert.



Das Metall-Bohrer-Programm

Metall- und Holzbohren
Zubehör zum Schrauben
Maschinenzubehör
Kabelfrei Arbeiten
Arbeitssicherheit

1

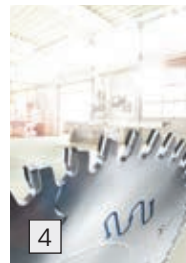

Das Kreissägeblatt-Programm

Kreissägen
Fräsen

4



Das Beton- und Stein-Programm

Hammerbohren
Steinbohren
Meißeln

2

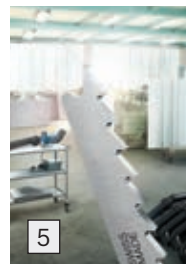

Das Stichsägeblatt-Programm

Stichsägen
Säbelsägen
Multi-Cutter
Lochsägen

5



Das Diamant-Zubehör-Programm

Diamanttrennen
Diamantschleifen
Diamantbohren

3



Das Schleifmittel-Programm

Schleifen und Polieren
Trennen und Schruppen
Bürsten

6



Bosch Kundenberatung Deutschland

Tel: 0711 400 40 480 (Festnetzтарif)
Mo – Fr: 08 – 20 Uhr
Sa: 08 – 16 Uhr
So: 10 – 16 Uhr
kundenberatung.ew@de.bosch.com

Bosch Kundenberatung Österreich

Tel: 0810 / 144 153 (je nach Regionтарif)
Mo – Fr: 08 – 20 Uhr
Sa: 08 – 16 Uhr
So: 10 – 16 Uhr
kundenberatung.ew@de.bosch.com

Unter dieser Nummer erreichen Sie das Bosch Kundenberaterteam. Es hilft bei Fragen zu Technik und Kundendienst – schnell und unbürokratisch. Außerhalb der Geschäftszeit nimmt ein Anrufbeantworter Ihren Anruf entgegen.

Inhaltsverzeichnis

	Diamanttrennen	
	Für Winkelschleifer	14
	Für Fliesenschneidmaschinen und Tischesägen	33
	Für Tisch- und Benzinsägen	36
	Für Blocksägen	49
	Für Fugenschneider	51

	Diamanttopf- und Polierscheiben	
	Beton	59
	Abrasive Materialien	62
	Schutzanstriche	63
	Universal	63
	Stein	64

	Diamantbohren	
	Überblick	66
	Nassbohrkronen	75
	Trockenbohrkronen	78
	Dosensenker	82
	Diamantnassbohrer und Lochsägen	92
	Diamanttrockenbohrer	96
	Diamanttrockenbohrer und -fräser für GTR 30 CE Professional	100

	Allgemeine Informationen	
	Piktogramme	4
	Index	102
	Fertigungs- bzw. Packdatum	104
	Bestell- und Verpackungsleitsystem	105
	Verpackungsübersicht	106



Verbraucherfreundliches Informationssystem

Technische Informationen / Anwendungen

Maschinen



Winkelschleifer



Fliesenschneidemaschine



Tischsäge



Blocksäge



Benzinsäge



Fugenschneider



Betonschleifer



Hilti Betonschleifer



Eibenstock Betonschleifer



Polierer



GTR 30 CE



GTR 30 CE/GTR 18 V-LI

Eigenschaften



Power-Change



SDS-pro



SDS-plus



Vibration Control



Segmentdesign



3D Diamant Technologie

Vorteile



Hohe Lebensdauer



Sauberer Schnitt



Sehr sauberer Schnitt



Schneller Schnitt



Extra hohe Geschwindigkeit

Sicherheit



Schutzbrille tragen



Staubmaske tragen



Gehörschutz tragen



Schutzhandschuhe tragen



Schutzschuhe tragen



Diamanttrennen,
-schleifen und -bohren

Führend bei Innovation und Qualität

dank eigener Forschung und Entwicklung



Innovative und leistungsfähige Produkte sichern den Verkaufserfolg für den Fachhandel. Bosch hat eine Vielzahl von Patenten angemeldet und ein umfassendes Testzentrum aufgebaut mit dem Ziel, den Anwendern kraftvollere, präzisere und langlebigere Produkte anzubieten. Für ein wirtschaftliches Arbeiten auf hohem Qualitäts- und Sicherheitsniveau.



Kundenorientierte Innovation

Durch die konsequente Orientierung an den Bedürfnissen der Anwender können kundenspezifische Wünsche schnell umgesetzt werden. So hat Bosch beispielsweise die Schnittgeschwindigkeit seiner neuen Best for Universal Diamanttrennscheiben erhöht und damit der aktuellen Marktanforderung nach Schnelligkeit Rechnung getragen.

Das komplette Diamant-Zubehör-Programm: Optimierte Leistung, passend für alle Maschinen

Das neue Diamant-Programm deckt vollständig alle Anwendungen mit gängigen, im Fachhandel erhältlichen Maschinen ab. Das geschwindigkeitsoptimierte Diamant-Zubehör erfüllt den Trend zu höherer Produktivität.

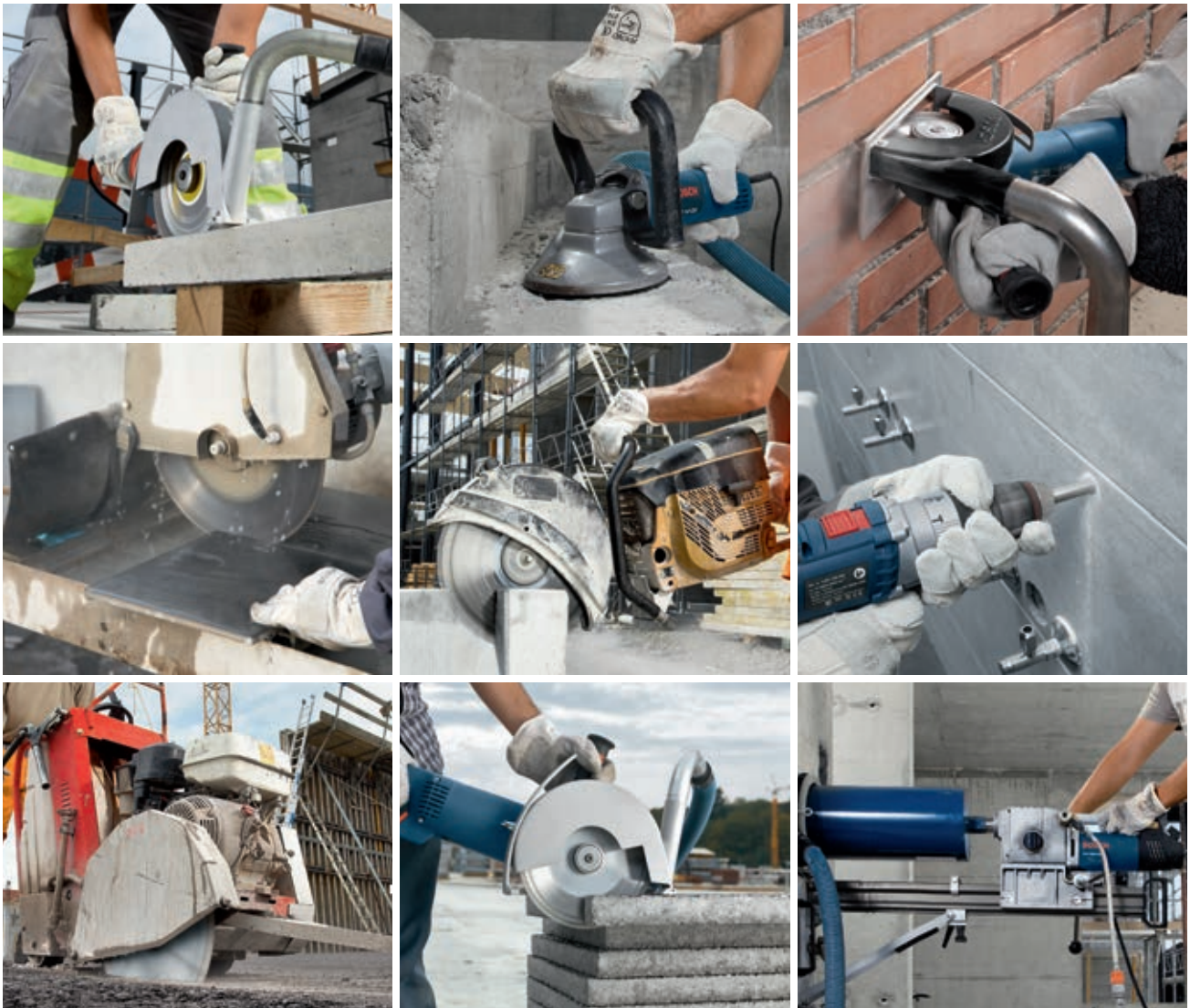



Diamanttrennen



Diamanttrennen



Diamanttrennen

für Winkelschleifer

für Fliesenschneidmaschinen

für Block-, Tisch- und Benzinsägen



Keramik

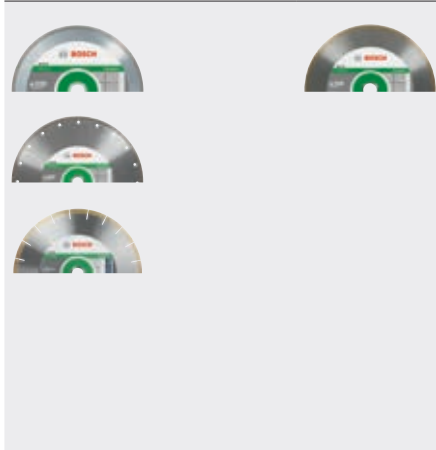

Stein

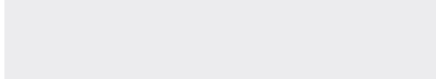

Beton

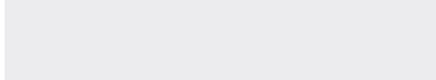

Universal

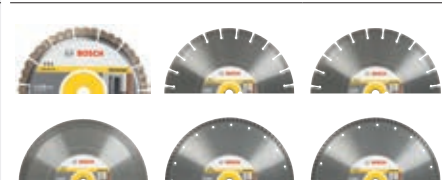
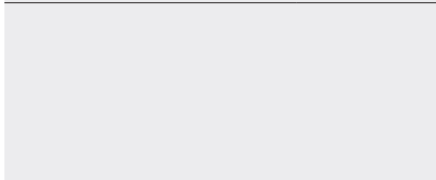
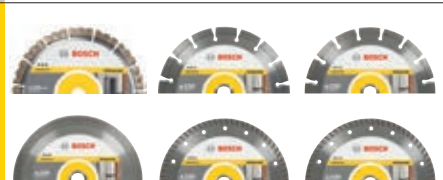

Marmor

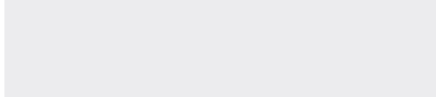

Abrasiv

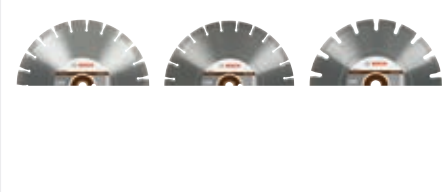
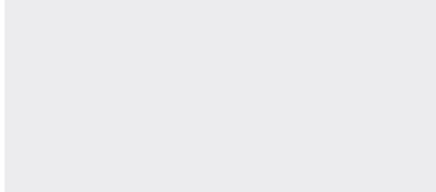

Asphalt

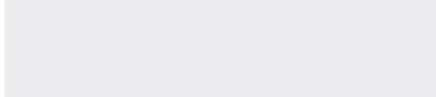

Schutzüberzüge

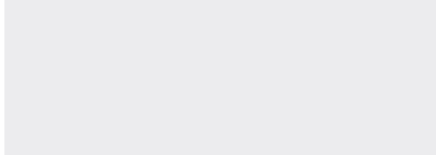



für Fugenschneider

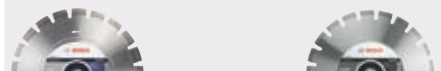
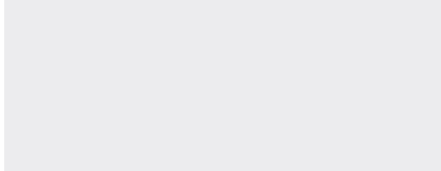
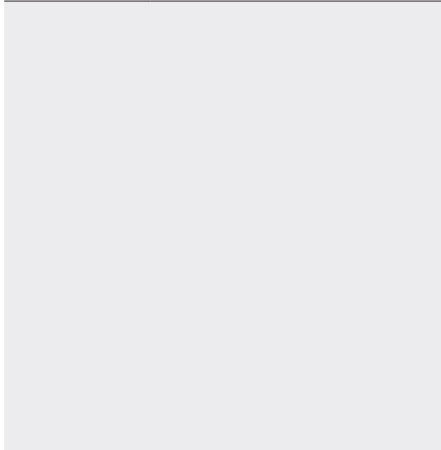

Diamantbohren





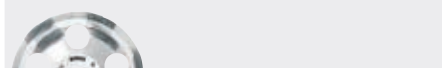
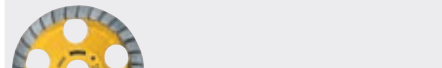
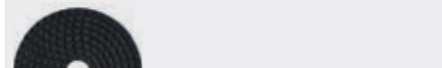
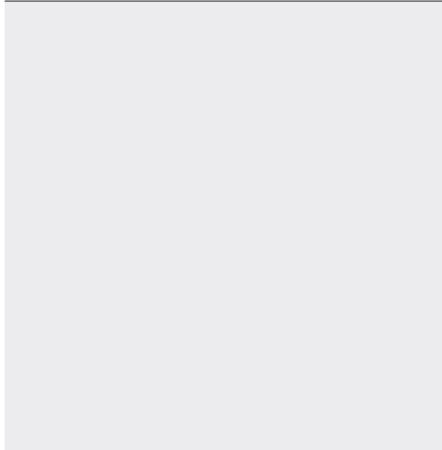









Diamantschleifen und -polieren



Mit dem jeweiligen Farbcode zum richtigen

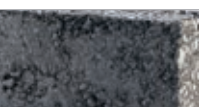

Diamant-Zubehör

Die Farbcodierung des Programms orientiert sich an den unterschiedlichen Anwendungen der Profis. Das Finden der jeweils optimalen Scheibe ist dabei schnell und einfach möglich. Dies spart Zeit und reduziert den Beratungsaufwand.

		Ceramic Keramik Seite 14, 33			Stone Stein Seite 17, 36
		Concrete Beton Seite 20, 38, 51			Universal Universal Seite 23, 40, 49
		Marble Marmor Seite 27, 44			Abrasive Abrasiv Seite 29, 46
		Asphalt Asphalt Seite 46, 54			

Die Leistungsklassen

Je höher die Anzahl der abgebildeten Diamanten auf der Verpackung, desto leistungsstärker ist das entsprechende Diamant-Zubehör. Der Profi kann dabei zwischen drei Leistungsklassen wählen:

Best		Diamant-Zubehör der Spitzenklasse für höchste Anforderungen
Expert		Diamant-Zubehör für hohe Anforderungen
Standard		Diamant-Zubehör mit guter Leistung zum attraktiven Preis

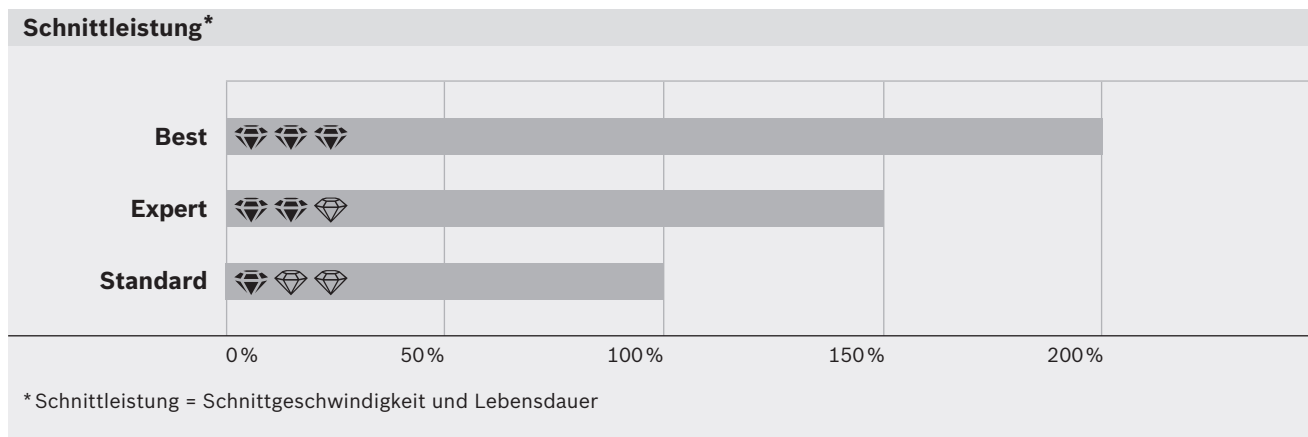

Alles auf einen Blick: Die sich selbst erklärende Verpackung

Produkt- und Verpackungsgestaltung sind klar aufeinander abgestimmt. Alle wichtigen anwenderrelevanten Informationen sind übersichtlich angeordnet. Für ein schnelles und problemloses Auswählen.

The diagram shows a Bosch diamond disc in its packaging with various features highlighted by callouts:

- Scheibendurchmesser und Bohrung:** Points to the disc size and hole diameter, labeled as $\varnothing 115$ mm and 22,23 mm.
- Maschinentyp:** Points to the disc's application, labeled as **best^{teQ} Universal**.
- Leistungsklasse der Diamanttrennscheibe:** Points to the performance class, labeled as **best^{teQ} Universal**.
- Spezifischer Anwendungsbereich:** Points to the application range, shown with icons of concrete, brick, and metal.
- Anwendungsbereich und neue Farbcodierung auf der Diamanttrennscheibe:** Points to the application range and new color coding, labeled as **long LIFE**.
- Herausragende Leistungsmerkmale:** Points to the outstanding performance features, labeled as **long LIFE**.
- Auslobung spezieller Produkteigenschaften neuer Produkte:** Points to the special product properties of new products, labeled as **NEW!** and **extra high SPEED**.
- Bestellnummer:** Points to the order number, labeled as **2 608 603 629-879**.



Für extra hohe Geschwindigkeit beim Schneiden von Baumaterialien



Das Baugewerbe ist immer unter immensem Druck das Projekt in der grundsätzlich sehr knapp kalkulierten Zeit zu realisieren. Heutzutage ist die Steigerung der Produktivität eine der grössten Herausforderungen für das Baugewerbe. Ziel ist es, die Leistung und dadurch die Profitabilität zu maximieren. Das Schneiden von Baumaterialien, vor allem von harten Materialien wie armiertem Beton, stellt immer wieder Schwierigkeiten dar und erfordert einen hohen Zeitaufwand.

Die neue Best for Universal Diamanttrennscheibe wurde speziell entwickelt, um dank innovativem Segment-Design und neuartiger 3D-Anordnung der Diamanten eine bis zu 30% höhere Schnittgeschwindigkeit zu erreichen.

Bis zu 30 % höhere Schnittgeschwindigkeit dank einzigartiger Produkteigenschaften

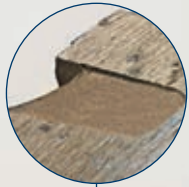

Speedteq Segment-Design

- ▶ Extrem hohe Schnittgeschwindigkeit durch reduzierte Reibung zwischen Segment und Baumaterial sowie einheitliche Segmentlänge und Abstand zwischen den Segmenten.

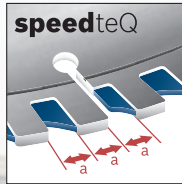

3Dteq/3D-Anordnung der Diamanten

- ▶ Maximierte Schnittleistung dank gleichmässiger dreidimensionaler Anordnung der Diamanten im Schneidsegment. Dies führt dazu, dass zu jeder Zeit Diamanten im Einsatz sind.

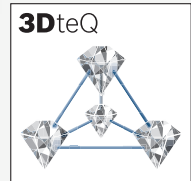

Zwei innovative Produkteigenschaften – Speedteq und 3Dteq – führen zu einer erheblichen Erhöhung der Schnittgeschwindigkeit, ohne Kompromisse bei der Standzeit. Die 3Dteq-Technologie garantiert eine optimale Verteilung der Diamanten im Schneidsegment. Dadurch sind immer Diamanten im Einsatz und es wird eine herausragende Schnittleistung erzielt. Die Speedteq-Technologie ist ein innovatives Segment-Design, bei der die Segmentlänge sowie der Abstand zwischen den Segmenten einheitlich sind und somit mehr Schnittgeschwindigkeit erreicht wird. Des Weiteren verhindert das spezielle Segment-Design Reibung zwischen Schneidsegment und Baumaterial und bringt zusätzlich Schnittgeschwindigkeit.

Die Kombination beider Technologien ermöglicht eine extra hohe Schnittgeschwindigkeit für vielfältige Anwendungen, auch in harten Materialien.

Die neue Best for Universal Diamanttrennscheibe schneidet erheblich schneller als andere Premium-Trennscheiben



Premium



+ 30 %





NEW! Best for Universal



Diamanttrennscheiben Keramik für Winkelschleifer



Produkt	Best for   			Standard for   
	Ceramic	Ceramic Extraclean	Ceramic Extraclean Turbo	Ceramic
				
	Seite 15	Seite 15	Seite 16	Seite 16

Materialien

Dachziegel	<input type="radio"/>	<input type="radio"/>	<input type="radio"/>	<input type="radio"/>
Feinsteinzeug, hart	<input checked="" type="radio"/>	<input checked="" type="radio"/>	<input checked="" type="radio"/>	<input type="radio"/>
Fliesen	<input checked="" type="radio"/>	<input checked="" type="radio"/>	<input checked="" type="radio"/>	<input checked="" type="radio"/>
Granit	<input type="radio"/>	<input type="radio"/>	<input checked="" type="radio"/>	
Kalksandstein			<input type="radio"/>	
Keramikfliesen	<input checked="" type="radio"/>	<input checked="" type="radio"/>	<input checked="" type="radio"/>	<input checked="" type="radio"/>
Keramikfliesen, glasiert	<input checked="" type="radio"/>	<input checked="" type="radio"/>	<input checked="" type="radio"/>	<input checked="" type="radio"/>
Marmor	<input checked="" type="radio"/>	<input checked="" type="radio"/>	<input checked="" type="radio"/>	<input checked="" type="radio"/>
Natursteine	<input type="radio"/>	<input type="radio"/>	<input checked="" type="radio"/>	
Sandstein			<input type="radio"/>	
Steinzeug	<input checked="" type="radio"/>	<input checked="" type="radio"/>	<input checked="" type="radio"/>	<input checked="" type="radio"/>
Tonziegel, Hohlziegel			<input type="radio"/>	
Zementgebundene Faserplatte	<input type="radio"/>	<input type="radio"/>	<input type="radio"/>	<input type="radio"/>
Ziegelstein			<input type="radio"/>	

sehr gut geeignet geeignet

Empfohlener Arbeitsschutz:



Schutzbrille tragen



Staubmaske tragen



Gehörschutz tragen



Schutzhandschuhe tragen



Schutzschuhe tragen

Eine umfassende Auswahl an Schutzbrillen, Staubmasken etc. finden Sie im Segmentkatalog Nr. 1 ab Seite 309.

Diamanttrennscheiben Best for Ceramic

best **Ceramic**



long LIFE **clean CUT**

- ▶ Die richtige Scheibe für höchste Ansprüche an die Lebensdauer mit 10 mm Segmenthöhe.
- ▶ Gute Schnittqualität ohne Kantenbruch selbst in extraharten Feinsteinzeugplatten und Marmor.
- ▶ Gesinterter Schneidrand.



Produkteigenschaften	Durchmesser mm	Bohrungsdurchmesser mm	Schnittbreite mm	Segmenthöhe mm	Bestellinformationen						
	110	115	125	150	180	230	Bestellnummer	Rabattgruppe (RAG)	Verpackungsinhalt	Versandereinheit	EAN-Code 3163140...
110	22,23	1,8	10	2 608 602 629	COL	1	1	581356	26,47		
115	22,23	1,8	10	2 608 602 630	COL	1	1	581363	27,77		
125	22,23	1,8	10	2 608 602 631	COL	1	1	581370	28,87		
150	22,23	1,9	10	2 608 602 632	COL	1	1	581387	46,09		
180	22,23	2,2	10	2 608 602 633	COL	1	1	581394	63,15		
230	22,23	2,4	10	2 608 602 634	COL	1	1	581400	67,94		

SDS PRO



Für Akkuwinkelschleifer mit SDS-pro-Aufnahme
Passend zu GWS 14,4 V Professional

100	22,23	1,6	8	2 608 600 856	COL	1	1	293396	46,81
------------	-------	-----	---	----------------------	-----	---	---	--------	-------

Diamanttrennscheiben Best for Ceramic Extraclean

best **Ceramic extraclean**



extra clean CUT **fast CUT**

- ▶ Die Diamanttrennscheibe für höchste Ansprüche an genaue, ausrissfreie Schnittkanten mit deutlich weniger Fliesenbruch in allen Fliesen und Marmor.
- ▶ Extradünnere Schneidrand für höchste Geschwindigkeit.
- ▶ Flansch für mehr Stabilität und weniger Vibrationen.
- ▶ Gesinterter Schneidrand.



115	22,23	1,2	5	2 608 602 368	COL	1	1	504997	27,52
125	22,23	1,2	5	2 608 602 369	COL	1	1	505000	29,83

Diamanttrennscheiben Best for Ceramic Extraclean Turbo

best  **Ceramic** extraclean 

- ▶ Die Diamanttrennscheibe für höchste Ansprüche an genaue, ausrissfreie Schnittkanten in harten Materialien wie Gres, extrem hartem Feinsteinzeug und Naturstein.
- ▶ Hohe Schnittgeschwindigkeit in allen Fliesen.
- ▶ Gesinterter Schneidrand.



	Durchmesser mm	Bohrungsdurchmesser mm	Schnittbreite mm	Segmenthöhe mm	Bestellnummer	Rabattgruppe (RAG)	Verpackungsinhalt	Versandeinheit	EAN-Code 3163140...	UVP € exkl. MwSt
Produkteigenschaften					Bestellinformationen					
115	22,23	1,4	7	7	2 608 602 478	COL	1	1	518086	21,64
125	22,23	1,4	7	7	2 608 602 479	COL	1	1	518093	24,03
180	22,23	1,6	7	7	2 608 603 596	COL	1	1	761888	52,00
230	22,23	1,8	7	7	2 608 603 597	COL	1	1	761895	56,00

Diamanttrennscheiben Standard for Ceramic

standard  **Ceramic** 

- ▶ Für saubere Schnittkanten in Keramikfliesen. Die preiswerte Problemlösung für den Allroundeinsatz in Fliesen.
- ▶ Gesinterter Schneidrand.



1er-Pack













110	22,23	1,6	7,5	7	2 608 602 535	COL	1	1	576390	9,58
115	22,23	1,6	7	7	2 608 602 201	COL	1	1	441292	10,34
125	22,23	1,6	7	7	2 608 602 202	COL	1	1	441308	11,81
150	22,23	1,6	7	7	2 608 602 203	COL	1	1	441315	21,76
180	22,23	1,6	7	7	2 608 602 204	COL	1	1	441322	25,38
230	22,23	1,6	7	7	2 608 602 205	COL	1	1	441339	38,74



10er-Pack

115	22,23	1,6	7	7	2 608 603 231	COL	10	1	665735	88,45
125	22,23	1,6	7	7	2 608 603 232	COL	10	1	665742	101,05
180	22,23	1,6	7	7	2 608 603 233	COL	10	1	665759	217,52
230	22,23	1,6	7	7	2 608 603 234	COL	10	1	665766	331,89

Diamanttrennscheiben Stein für Winkelschleifer



	Best for   	Expert for   	Standard for   
Produkt	Stone	Stone	Stone
			
	Seite 18	Seite 18	Seite 18

Materialien			
Beton, alt	●	●	●
Beton, armiert*	●	●	
Bordsteine (Kunststeine)	●	●	●
Granit	●	●	●
Kalksandstein	●	●	●
Klinker	●	●	●
Marmor	○	○	○
Natursteine	●	●	●
Porphyr	●	●	○
Sandstein	●	●	●
Schamottestein	●	●	●
Schiefersteine	●	●	●
Steinzeug	●	●	○
Terrazzo	●	●	○
Verbundsteine	●	●	○
Waschbeton	●	●	●
Zementgebundene Faserplatte	●	●	●

● sehr gut geeignet ○ geeignet

*Armierung nur durchtrennen, wenn Genehmigung vom Baustatiker erteilt ist.

Empfohlener Arbeitsschutz:



Schutzbrille tragen



Staubmaske tragen



Gehörschutz tragen



Schutzhandschuhe tragen



Schutzschuhe tragen

Eine umfassende Auswahl an Schutzbrillen, Staubmasken etc. finden Sie im Segmentkatalog Nr. 1 ab Seite 309.

Diamanttrennscheiben Best for Stone

best **for Stone**

- ▶ Für extrem hartes Gestein wie Granit oder armierten Beton.
- ▶ Exzellente Schnittgeschwindigkeit dank den „Speed Stripes“ für weniger Seitenreibung.
- ▶ Bis zu 15 mm Segmenthöhe ermöglicht hohe Standzeit selbst in den anspruchsvollsten Materialien.
- ▶ Lasergeschweißte Diamantschneidesegmente.



long **fast**
LIFE **CUT**



	Durchmesser mm	Bohrungsdurchmesser mm	Schnittbreite mm	Segmenthöhe mm	Bestellnummer	Rabattgruppe (RAG)	Verpackungsinhalt	Versandereinheit	EAN-Code 3163140...	UVP € exkl. MwSt	
Produkteigenschaften					Bestellinformationen						
115	22,23	2,2	12	2 608 602 641	COL	1	1	581479		54,75	
125	22,23	2,2	12	2 608 602 642	COL	1	1	581486		60,04	
150	22,23	2,4	12	2 608 602 643	COL	1	1	581493		78,78	
180	22,23	2,4	12	2 608 602 644	COL	1	1	581509		88,11	
230	22,23	2,4	15	2 608 602 645	COL	1	1	581516		106,93	
300	22,23	2,8	15	2 608 602 646	COL	1	1	581523		196,39	

Diamanttrennscheiben Expert for Stone

expert **for Stone**

- ▶ Für hartes Gestein wie Granit, Beton, armerter Beton.
- ▶ Hohe Lebensdauer dank 12 mm Segmenthöhe.
- ▶ Lasergeschweißte Diamantschneidesegmente.



115	22,23	2,2	12	2 608 602 588	COL	1	1	580946		38,74
125	22,23	2,2	12	2 608 602 589	COL	1	1	580953		41,76
150	22,23	2,4	12	2 608 602 590	COL	1	1	580960		53,66
180	22,23	2,4	12	2 608 602 591	COL	1	1	580977		61,43
230	22,23	2,4	12	2 608 602 592	COL	1	1	580984		72,10
300	22,23	2,8	12	2 608 602 697	COL	1	1	586405		131,22

Diamanttrennscheiben Standard for Stone

standard **for Stone**

- ▶ Für harte Materialien wie Granit, Naturstein.
- ▶ Die preiswerte Diamanttrennscheibe als Problemlöser in harten Materialien.
- ▶ Gesinterte Diamantschneidesegmente.



1er-Pack

115	22,23	1,6	10	2 608 602 597	COL	1	1	581035		14,66
125	22,23	1,6	10	2 608 602 598	COL	1	1	581042		16,18
150	22,23	2	10	2 608 602 599	COL	1	1	581059		23,70
180	22,23	2	10	2 608 602 600	COL	1	1	581066		34,83
230	22,23	2,3	10	2 608 602 601	COL	1	1	581073		43,95
300	22,23	3,1	10	2 608 602 698	COL	1	1	586412		96,85

Diamanttrennscheiben Standard for Stone













Produkteigenschaften				Bestellinformationen						
Durchmesser mm	Bohrungsdurchmesser mm	Schnittbreite mm	Segmenthöhe mm	Bestellnummer	Rabattgruppe (RAG)	Verpackungsinhalt	Versandeinheit	EAN-Code 3165140...	UVP € exkl. MwSt	
10er-Pack										
115	22,23	1,6	10	2 608 603 235	COL	10	1	665773	125,88	
125	22,23	1,6	10	2 608 603 236	COL	10	1	665780	138,45	
180	22,23	2	10	2 608 603 237	COL	10	1	665797	298,49	
230	22,23	2,3	10	2 608 603 238	COL	10	1	665803	376,72	



Diamanttrennscheiben Beton

für Winkelschleifer



	Best for   	Expert for   	Standard for   
Produkt	Concrete	Concrete	Concrete
			
	Seite 21	Seite 21	Seite 21

Materialien

Asphalt, Bitumenbeläge	<input type="radio"/>	<input type="radio"/>	<input type="radio"/>
Beton, alt	<input checked="" type="radio"/>	<input checked="" type="radio"/>	<input checked="" type="radio"/>
Beton, armiert*	<input checked="" type="radio"/>	<input checked="" type="radio"/>	<input type="radio"/>
Beton, frisch (abrasiv)	<input type="radio"/>	<input type="radio"/>	<input type="radio"/>
Bimsstein	<input checked="" type="radio"/>	<input checked="" type="radio"/>	<input checked="" type="radio"/>
Bordsteine (Kunststeine)	<input checked="" type="radio"/>	<input checked="" type="radio"/>	<input type="radio"/>
Dachziegel	<input type="radio"/>	<input type="radio"/>	<input type="radio"/>
Estrichbeton	<input checked="" type="radio"/>	<input checked="" type="radio"/>	<input checked="" type="radio"/>
Kalkgips	<input checked="" type="radio"/>	<input checked="" type="radio"/>	<input type="radio"/>
Kalksandstein	<input type="radio"/>	<input type="radio"/>	<input type="radio"/>
Mörtel, Putz	<input type="radio"/>	<input type="radio"/>	<input type="radio"/>
Porenbeton	<input checked="" type="radio"/>	<input checked="" type="radio"/>	<input checked="" type="radio"/>
Sandstein	<input checked="" type="radio"/>	<input checked="" type="radio"/>	<input type="radio"/>
Schiefersteine	<input type="radio"/>	<input type="radio"/>	<input type="radio"/>
Steinzeug	<input type="radio"/>	<input type="radio"/>	<input type="radio"/>
Tonziegel	<input type="radio"/>	<input type="radio"/>	<input type="radio"/>
Verbundsteine	<input type="radio"/>	<input type="radio"/>	<input type="radio"/>
Waschbeton	<input checked="" type="radio"/>	<input checked="" type="radio"/>	<input checked="" type="radio"/>
Zementgebundene Faserplatte	<input checked="" type="radio"/>	<input checked="" type="radio"/>	<input checked="" type="radio"/>
Ziegelstein	<input type="radio"/>	<input type="radio"/>	<input type="radio"/>

● sehr gut geeignet ○ geeignet

*Armierung nur durchtrennen, wenn Genehmigung vom Baustatiker erteilt ist.

Empfohlener Arbeitsschutz:



Schutzbrille tragen



Staubmaske tragen



Gehörschutz tragen



Schutzhandschuhe tragen



Schutzschuhe tragen

Eine umfassende Auswahl an Schutzbrillen, Staubmasken etc. finden Sie im Segmentkatalog Nr. 1 ab Seite 309.

Diamanttrennscheiben Best for Concrete

best **Concrete**



- ▶ Ideal für alle ausgehärteten Betonarten und armierten Beton.
- ▶ Exzellente Schnittgeschwindigkeit dank den „Speed Stripes“ für weniger Seitenreibung.
- ▶ Bis zu 15 mm Segmenthöhe für hohe Standzeit selbst in anspruchsvollen Materialien.
- ▶ Lasergeschweißte Diamantschneidesegmente.

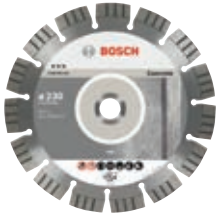

	Durchmesser mm	Bohrungsdurchmesser mm	Schnittbreite mm	Segmenthöhe mm	Bestellnummer	Rabattgruppe (RAG)	Verpackungsinhalt	Versandeinheit	EAN-Code 3163140...	UVP € exkl. MwSt
Produkteigenschaften					Bestellinformationen					
115	22,23	2,2	2,2	12	2 608 602 651	COL	1	1	581578	49,79
125	22,23	2,2	2,2	12	2 608 602 652	COL	1	1	581585	54,58
150	22,23	2,4	2,4	12	2 608 602 653	COL	1	1	581592	71,64
180	22,23	2,4	2,4	12	2 608 602 654	COL	1	1	581608	80,08
230	22,23	2,4	2,4	15	2 608 602 655	COL	1	1	581615	97,27
300	22,23	2,8	2,8	15	2 608 602 656	COL	1	1	581622	206,47

Diamanttrennscheiben Expert for Concrete

expert **Concrete**



- ▶ Für alle Betonarten inklusive armierten Beton.
- ▶ Hohe Lebensdauer dank 12 mm Segmenthöhe.
- ▶ Lasergeschweißte Diamantschneidesegmente.



115	22,23	2,2	2,2	12	2 608 602 555	COL	1	1	580618	35,17
125	22,23	2,2	2,2	12	2 608 602 556	COL	1	1	580625	37,98
150	22,23	2,4	2,4	12	2 608 602 557	COL	1	1	580632	48,82
180	22,23	2,4	2,4	12	2 608 602 558	COL	1	1	580649	55,84
230	22,23	2,4	2,4	12	2 608 602 559	COL	1	1	580656	65,50
300	22,23	2,8	2,8	12	2 608 602 694	COL	1	1	586375	138,07

Diamanttrennscheiben Standard for Concrete

standard **Concrete**



- ▶ Die preiswerte Diamanttrennscheibe als Problemlöser im Beton.
- ▶ Gesinterte Diamantschneidesegmente.



1er-Pack

115	22,23	1,6	1,6	10	2 608 602 196	COL	1	1	441247	13,36
125	22,23	1,6	1,6	10	2 608 602 197	COL	1	1	441254	14,66
150	22,23	2	2	10	2 608 602 198	COL	1	1	441261	21,55
180	22,23	2	2	10	2 608 602 199	COL	1	1	441278	31,68
230	22,23	2,3	2,3	10	2 608 602 200	COL	1	1	441285	40,00
300	22,23	3,1	3,1	10	2 608 602 542	COL	1	1	576468	101,85

Diamanttrennscheiben Standard for Concrete

Produkteigenschaften				Bestellinformationen						
Durchmesser mm	Bohrungsdurchmesser mm	Schnittbreite mm	Segmenthöhe mm	Bestellnummer	Rabattgruppe (RAG)	Verpackungsinhalt	Versandeinheit	EAN-Code 3165140...	UVP € exkl. MwSt	
10er-Pack										
115	22,23	1,6	10	2 608 603 239	COL	10	1	665711	114,50	
125	22,23	1,6	10	2 608 603 240	COL	10	1	665810	125,88	
150	22,23	2	10	2 608 603 241	COL	10	1	665827	184,50	
180	22,23	2	10	2 608 603 242	COL	10	1	665834	271,72	
230	22,23	2,3	10	2 608 603 243	COL	10	1	665841	342,61	

Diamanttrennscheiben Universal

für Winkelschleifer



Produkt	Best for		Expert for		Standard for	
	Universal	Universal Turbo	Universal	Universal Turbo	Universal	Universal Turbo
	Seite 24	Seite 25	Seite 25	Seite 25	Seite 26	Seite 26

Materialien	Universal	Universal Turbo	Expert Universal	Expert Universal Turbo	Standard Universal	Standard Universal Turbo
Asphalt, Bitumenbeläge	○	○				
Beton, alt	●	●	●	●	○	○
Beton, armiert*	●	●	●	●	○	○
Beton, frisch (abrasiv)	○	○	○	○	○	○
Bimsstein	○	○	○	○	●	●
Bordsteine (Kunststeine)	●	●	●	●	●	●
Dachziegel	●	●	●	●	○	○
Estrichbeton	●	●	●	●	●	●
Granit	○	○				
Kalkgips	●	●	●	●	○	○
Kalksandstein	●	●	●	●	●	●
Keramikfliesen		○		○		○
Klinker	●	●	●	●	●	●
Marmor	○	○	○	○	○	○
Metall	●					
Mörtel, Putz	●	●	●	●	●	
Natursteine	○	○	○	○		
Porenbeton	●	●	●	●	●	●
Porphy	○	○	○	○		
Sandstein	●	●	●	●	●	●
Schamottestein	○	○	○	○	○	○
Schiefersteine	○	○	○	○	○	○
Steinzeug	○	○	○			
Terrazzo	●	●	●	●	○	○
Tonziegel, Hohlziegel	●	●	●	○	○	○
Verbundsteine	○	●	○	○	○	○
Waschbeton	●	●	●	●	○	○
Zementgebundene Faserplatte	●	●	○	●	○	○
Ziegelstein	●	●	●	●	●	●

● sehr gut geeignet ○ geeignet

*Armierung nur durchtrennen, wenn Genehmigung vom Baustatiker erteilt ist.

Empfohlener Arbeitsschutz:



Schutzbrille tragen



Staubmaske tragen



Gehörschutz tragen



Schutzhandschuhe tragen



Schutzschuhe tragen

Eine umfassende Auswahl an Schutzbrillen, Staubmasken etc. finden Sie im Segmentkatalog Nr. 1 ab Seite 309.

Best for Universal

Extreme Geschwindigkeit in allen Materialien

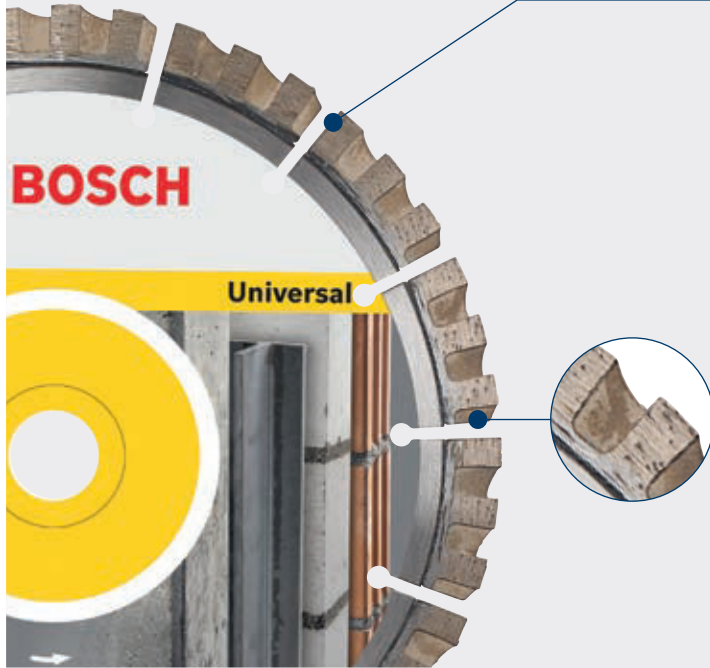

3Dteq / 3D-Anordnung der Diamanten

Maximierte Schnittleistung dank gleichmäßiger dreidimensionaler Anordnung der Diamanten im Schneidesegment. Dies führt dazu, dass zu jeder Zeit Diamanten im Einsatz sind.



Speedteq Segment-Design

Extrem hohe Schnittgeschwindigkeit durch reduzierte Reibung zwischen Segment und Baumaterial sowie einheitliche Segmentlänge und Abstand zwischen den Segmenten.

Diamanttrennscheiben Best for Universal

best **Universal**

- ▶ Ideal für allgemeine Baumaterialien wie Beton, Mauerwerk, Ziegel, Granit, Gussrohr und gelegentlich Metall.
- ▶ Exzellente Schnittleistung dank der speziellen Segmentform „speedteQ“ für weniger Reibung beim Trennen und den im gleichen Abstand platzierten Diamanten „3DteQ“.
- ▶ Bis zu 15 mm Segmenthöhe für hohe Standzeit selbst in anspruchsvollen Materialien.
- ▶ Lasergeschweißte Diamantschneidesegmente.

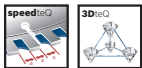

	Durchmesser mm	Bohrungsdurchmesser mm	Schnittbreite mm	Segmenthöhe mm	Bestellnummer	Rabattgruppe (RAG)	Verpackungsinhalt	Versandeinheit	EAN-Code 3165140...	UVP € exkl. MwSt
Produkteigenschaften	115	22,23	2,2	12	2 608 603 629	COL	1	1	739610	47,31
	125	22,23	2,2	12	2 608 603 630	COL	1	1	739627	51,93
	150	22,23	2,4	12	2 608 603 631	COL	1	1	739634	68,03
	180	22,23	2,4	12	2 608 603 632	COL	1	1	739641	76,13
	230	22,23	2,4	15	2 608 603 633	COL	1	1	739658	92,23
	300	22,23	2,8	15	2 608 603 634	COL	1	1	739665	184,45
Bestellinformationen										

Verpackungsinhalt (Stück pro Verpackung)

Versandeinheit. Eine Versandeinheit besteht aus einer festen Verpackungsanzahl. Die Bestellungen werden ausschließlich in vollen Versandeinheiten ausgeführt.

Diamanttrennscheiben Best for Universal Turbo

best **Universal**

- ▶ Exzellente Schnittleistung in allen Baumaterialien, besonders geeignet für saubere Schnittkanten ohne Materialausbrüche dank umlaufendem Schneidrand.
- ▶ Unsere beste Turbo Diamanttrennscheibe.
- ▶ Gesinterter Schneidrand.



	Durchmesser mm	Bohrungsdurchmesser mm	Schnittbreite mm	Segmenthöhe mm	Bestellnummer	Rabattgruppe (RAG)	Verpackungsinhalt	Versandeinheit	EAN-Code 3163140...	UVP € exkl. MwSt
Produkteigenschaften					Bestellinformationen					
115	22,23	2,2	12	12	2 608 602 671	COL	1	1	581776	47,31
125	22,23	2,2	12	12	2 608 602 672	COL	1	1	581783	51,93
150	22,23	2,4	12	12	2 608 602 673	COL	1	1	581790	68,03
180	22,23	2,5	12	12	2 608 602 674	COL	1	1	581806	76,13
230	22,23	2,5	15	15	2 608 602 675	COL	1	1	581813	92,23
300	22,23	3	15	15	2 608 602 676	COL	1	1	581820	184,45

Diamanttrennscheiben Expert for Universal

expert **Universal**

- ▶ Der Allrounder in allen Baustellenmaterialien. Die gelungene Kombination aus Standzeit mit 12 mm Segmenthöhe und guter Arbeitsleistung ermöglicht problemloses Trennen.
- ▶ Lasergeschweißte Diamantschneidesegmente.



115	22,23	2,2	12	12	2 608 602 564	COL	1	1	580700	32,14
125	22,23	2,2	12	12	2 608 602 565	COL	1	1	580717	33,78
150	22,23	2,4	12	12	2 608 602 566	COL	1	1	580724	44,41
180	22,23	2,4	12	12	2 608 602 567	COL	1	1	580731	50,71
230	22,23	2,4	12	12	2 608 602 568	COL	1	1	580748	59,96
300	22,23	2,8	12	12	2 608 602 569	COL	1	1	580755	123,87

Diamanttrennscheiben Expert for Universal Turbo

expert **Universal**

- ▶ Der Allrounder in allen Baustellenmaterialien. Die gelungene Kombination aus Standzeit und Arbeitsleistung ermöglicht problemloses Trennen mit sauberen Schnittkanten dank umlaufendem Schneidrand.
- ▶ Gesinterter Schneidrand.



115	22,23	2	12	12	2 608 602 574	COL	1	1	580809	32,14
125	22,23	2,2	12	12	2 608 602 575	COL	1	1	580816	33,78
150	22,23	2,2	12	12	2 608 602 576	COL	1	1	580823	44,41
180	22,23	2,4	12	12	2 608 602 577	COL	1	1	580830	50,71
230	22,23	2,8	12	12	2 608 602 578	COL	1	1	580847	59,96
300	22,23	3	12	12	2 608 602 695	COL	1	1	586382	123,87

Verpackungsinhalt (Stück pro Verpackung)

Versandeinheit. Eine Versandeinheit besteht aus einer festen Verpackungsanzahl. Die Bestellungen werden ausschließlich in vollen Versandeinheiten ausgeführt.

Diamanttrennscheiben Standard for Universal

- standard **Universal** ▶ Die preiswerte Diamanttrennscheibe als Problemlöser in allen Baumaterialien.
 ▶ Gesinterte Diamantschneidsegmente.



Durchmesser mm	Bohrungsdurchmesser mm	Schnittbreite mm	Segmenthöhe mm	Bestellnummer	Rabattgruppe (RAG)	Verpackungsinhalt	Versandeinheit	EAN-Code 3163140...	UVP € exkl. MwSt
----------------	------------------------	------------------	----------------	---------------	--------------------	-------------------	----------------	---------------------	------------------



Produkteigenschaften				Bestellinformationen					
1er-Pack									
115	22,23	1,6	10	2 608 602 191	COL	1	1	441193	11,43
125	22,23	1,6	10	2 608 602 192	COL	1	1	441209	11,93
150	22,23	2	10	2 608 602 193	COL	1	1	441216	18,36
180	22,23	2	10	2 608 602 194	COL	1	1	441223	27,14
230	22,23	2,3	10	2 608 602 195	COL	1	1	441230	33,78
300	22,23	3,1	10	2 608 602 547	COL	1	1	576512	85,55

10er-Pack									
115	22,23	1,6	10	2 608 603 244	COL	10	1	665858	97,90
125	22,23	1,6	10	2 608 603 245	COL	10	1	665865	102,23
150	22,23	2	10	2 608 603 246	COL	10	1	665872	157,31
180	22,23	2	10	2 608 603 247	COL	10	1	665889	232,39
230	22,23	2,3	10	2 608 603 248	COL	10	1	665896	289,41

Diamanttrennscheiben Standard for Universal Turbo

- standard **Universal** ▶ Die preiswerte Problemlösung in allen Baumaterialien mit sauberen Schnittkanten.
 ▶ Gesintertes Schneidrand.









1er-Pack									
115	22,23	2	10	2 608 602 393	COL	1	1	510004	11,43
125	22,23	2	10	2 608 602 394	COL	1	1	510011	11,93
150	22,23	2,5	10	2 608 602 395	COL	1	1	510028	18,36
180	22,23	2,5	10	2 608 602 396	COL	1	1	510035	27,14
230	22,23	2,5	10	2 608 602 397	COL	1	1	510042	33,78
300	22,23	3	10	2 608 602 696	COL	1	1	586399	85,55

10er-Pack									
115	22,23	2	10	2 608 603 249	COL	10	1	665902	97,90
125	22,23	2	10	2 608 603 250	COL	10	1	665919	102,23
180	22,23	2,5	10	2 608 603 251	COL	10	1	665926	232,39
230	22,23	2,5	10	2 608 603 252	COL	10	1	665933	289,41

Diamanttrennscheiben Marmor für Winkelschleifer

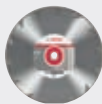

	Best for   	Standard for  
Produkt	Marble	Marble
		
	Seite 28	Seite 28

Materialien

Gips, Gipskarton	●	●
Kalksandstein	●	●
Marmor	●	●
Plexiglas	●	●
Sandstein	○	○
Zementgebundene Faserplatte	○	○

● sehr gut geeignet ○ geeignet

Empfohlener Arbeitsschutz:



Schutzbrille tragen



Staubmaske tragen



Gehörschutz tragen



Schutzhandschuhe tragen



Schutzschuhe tragen

Eine umfassende Auswahl an Schutzbrillen, Staubmasken etc. finden Sie im Segmentkatalog Nr. 1 ab Seite 309.

Diamanttrennscheiben Best for Marble

best  **Marble**
  

- ▶ Blitzsaubere Schnittkanten ohne Materialausbrüche in Marmor, Kalksandstein und Plexiglas, dank galvanisch beschichtetem Schneidrand.
- ▶ Für höchste Ansprüche an Geschwindigkeit und Schnittqualität.



Produkteigenschaften				Bestellinformationen					
Durchmesser mm	Bohrungsdurchmesser mm	Schnittbreite mm	Segmenthöhe mm	Bestellnummer	Rabattgruppe (RAG)	Verpackungsinhalt	Versandeinheit	EAN-Code 3165140...	UVP € exkl. MwSt
115	22,23	2,2	3	2 608 602 689	COL	1	1	581950	38,82
125	22,23	2,2	3	2 608 602 690	COL	1	1	581967	46,09
150	22,23	2,2	3	2 608 602 691	COL	1	1	581974	60,71
180	22,23	2,2	3	2 608 602 692	COL	1	1	581981	72,82
230	22,23	2,2	3	2 608 602 693	COL	1	1	581998	109,20

Diamanttrennscheiben Standard for Marble

standard  **Marble**
  

- ▶ Die preiswerte Lösung für Marmor, Kalksandstein und Plexiglas mit sauberen Schnittkanten.
- ▶ Galvanisch beschichteter Schneidrand.



















115	22,23	2,2	3	2 608 602 282	COL	1	1	484336	19,45
230	22,23	2,8	3	2 608 602 283	COL	1	1	484343	48,53

Diamanttrennscheiben Abrasiv

für Winkelschleifer



	Best for   	Expert for   	Expert for   	Standard for   
Produkt	Abrasiv	Abrasiv	Mortar	Abrasiv
				
	Seite 30	Seite 30	Seite 31	Seite 31

Materialien				
Asphalt, Bitumenbeläge	○	○		
Beton, frisch (abrasiv)	●	●		●
Bimsstein	●	●		○
Dachziegel	●	●		●
Estrichbeton	●	●		○
Gips, Gipskarton	●	●		○
Kalkgips	●	●		○
Kalkstein, Kalksandstein	●	●		●
Klinker	●	●		○
Mörtel, Putz	●	●	●	○
Porenbeton	●	●		
Sandstein	●	●		●
Tonziegel, Hohlziegel	●	●		●
Ziegelstein	●	●		○

● sehr gut geeignet ○ geeignet

Empfohlener Arbeitsschutz:



Schutzbrille tragen



Staubmaske tragen



Gehörschutz tragen



Schutzhandschuhe tragen



Schutzschuhe tragen

Eine umfassende Auswahl an Schutzbrillen, Staubmasken etc. finden Sie im Segmentkatalog Nr. 1 ab Seite 309.

Diamanttrennscheiben Best for Abrasive

best  **Abrasive**
  

- ▶ Für alle weicheren und abrasiven Materialien wie Ziegelstein, Sandstein oder Kalksandstein. Die harte Bindung widersteht der Belastung in abrasiven Materialien und gewährt maximale Standzeit mit bis zu 15 mm Segmenthöhe.
- ▶ Exzellente Schnittgeschwindigkeit dank den „Speed Stripes“ für weniger Seitenreibung.
- ▶ Lasergeschweißte Diamantsegmente.



	Durchmesser mm	Bohrungsdurchmesser mm	Schnittbreite mm	Segmenthöhe mm	Bestellnummer	Rabattgruppe (RAG)	Verpackungsinhalt	Versandereinheit	EAN-Code 3163140...	UVP € exkl. MwSt	
Produkteigenschaften					Bestellinformationen						
115	22,23	2,2	2,2	12	2 608 602 679	COL	1	1	581851	54,75	
125	22,23	2,2	2,2	12	2 608 602 680	COL	1	1	581868	60,04	
150	22,23	2,4	2,4	12	2 608 602 681	COL	1	1	581875	78,78	
180	22,23	2,4	2,4	12	2 608 602 682	COL	1	1	581882	88,11	
230	22,23	2,4	2,4	15	2 608 602 683	COL	1	1	581899	106,93	
300	22,23	2,8	2,8	15	2 608 602 684	COL	1	1	581905	196,39	

Diamanttrennscheiben Expert for Abrasive

expert  **Abrasive**
  

- ▶ Für alle weicheren und abrasiven Materialien wie Ziegelstein, Sandstein oder Kalksandstein. Die harte Bindung widersteht der Belastung in abrasiven Materialien und gewährt maximale Standzeit mit bis zu 12 mm Segmenthöhe.
- ▶ Lasergeschweißte Diamantschneideselemente.



115	22,23	2,2	2,2	12	2 608 602 606	COL	1	1	581127	38,74
125	22,23	2,2	2,2	12	2 608 602 607	COL	1	1	581134	41,76
150	22,23	2,4	2,4	12	2 608 602 608	COL	1	1	581141	53,66
180	22,23	2,4	2,4	12	2 608 602 609	COL	1	1	581158	61,43
230	22,23	2,4	2,4	12	2 608 602 610	COL	1	1	581165	72,10
300	22,23	2,8	2,8	12	2 608 602 699	COL	1	1	586429	131,22

Fugenfräser Expert for Mortar

expert **Mortar**

- ▶ **Geeignet zum** Ausschleifen alter Mörtelreste aus Backstein, Naturstein und verklintonen Fassaden.
- ▶ 6 mm Schnittbreite für das rasche Entfernen von Mörtel.
- ▶ Lange Lebensdauer in abrasiven Materialien.
- ▶ Lasergeschweißt und mit Schutzsegmenten versehen.

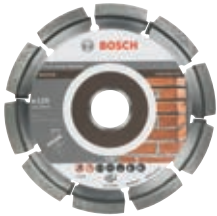

Produkteigenschaften		Bestellinformationen							
115	22,23	6	7	2 608 602 533	COL	1	1	572231	80,88
125	22,23	6	7	2 608 602 534	COL	1	1	572248	89,03

Diamanttrennscheiben Standard for Abrasive

standard **Abrasive**

- ▶ Die preiswerte Problemlösung für weiche und abrasive Materialien.
- ▶ Gesinterte Diamantschneidesegmente.



115	22,23	1,6	10	2 608 602 615	COL	1	1	581219	14,66
125	22,23	1,6	10	2 608 602 616	COL	1	1	581226	15,55
150	22,23	2	10	2 608 602 617	COL	1	1	581233	23,70
180	22,23	2	10	2 608 602 618	COL	1	1	581240	34,83
230	22,23	2,3	10	2 608 602 619	COL	1	1	581257	43,95
300	22,23	3,1	10	2 608 602 700	COL	1	1	586436	96,85

SDS-clic-Schnellspanmutter M 14

		Bestellnummer	Rabattgruppe (RAG)	Verpackungsinhalt	Versandeinheit	EAN-Code 3165140...
Produkteigenschaften	Bestellinformationen					

SDS-clic-Schnellspanmutter M 14

Passend zu allen Winkelschleifern mit Gewinde M 14 (verfügbare Gewindelänge – über dickstem Werkzeug überstehend – größer als 6 mm)
ab Fertigungsdatum 08/90

Hinweis: Die Zentrierung der Scheibe muss am Stützflansch erfolgen, nicht an der Mutter









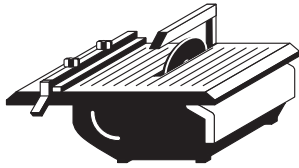



	1 603 340 031	COV	1	1	033206	32,77
--	----------------------	-----	---	---	--------	-------

Diamanttrennscheiben Keramik

für Fliesenschneidmaschinen und Tischsägen



Produkt	Best for   			Standard for   
	Ceramic	Ceramic Extraclean Turbo	Ceramic and Stone	Ceramic
				
	Seite 34	Seite 34	Seite 35	Seite 35

Materialien				
Dachziegel	○	○	○	○
Feinsteinzeug, hart	●	●	●	○
Fliesen	●	●	●	●
Granit	○	●	●	
Kalksandstein		○	○	
Keramikfliesen	●	●	●	●
Keramikfliesen, glasiert	●	●	●	●
Marmor	●	●	●	○
Natursteine	○	●	●	
Sandstein		○	○	
Steinzeug	●	●	●	
Tonziegel, Hohlziegel		○	○	
Zementgebundene Faserplatte	○	○	○	○
Ziegelstein		○	○	

● sehr gut geeignet ○ geeignet

Empfohlener Arbeitsschutz:



Schutzbrille tragen



Staubmaske tragen



Gehörschutz tragen



Schutzhandschuhe tragen



Schutzschuhe tragen

Eine umfassende Auswahl an Schutzbrillen, Staubmasken etc. finden Sie im Segmentkatalog Nr. 1 ab Seite 309.

Diamanttrennscheiben Best for Ceramic

best **Ceramic**



long LIFE **clean CUT**

- ▶ Die richtige Scheibe für höchste Ansprüche an die Lebensdauer mit 10 mm Segmenthöhe.
- ▶ Gute Schnittqualität ohne Kantenbruch selbst in extraharten Feinsteinzeugplatten und Marmor.
- ▶ Gesinterter Schneidrand.
- ▶ * Mit Reduzierring.



Produkteigenschaften				Bestellinformationen					
Durchmesser mm	Bohrungsdurchmesser mm	Schnittbreite mm	Segmenthöhe mm	Bestellnummer	Rabattgruppe (RAG)	Verpackungsinhalt	Versandeinheit	EAN-Code 3165140...	UVP € exkl. MwSt
180	25,40	2,2	10	2 608 602 635	COL	1	1	581417	63,15
200	25,40	2,2	10	2 608 602 636	COL	1	1	581424	65,50
230	25,40	2,4	10	2 608 602 637	COL	1	1	581431	67,94
250	30/25,40*	2,4	10	2 608 602 638	COL	1	1	581448	94,96
300	30/25,40*	2,8	10	2 608 602 639	COL	1	1	581455	143,61
350	30/25,40*	3	10	2 608 602 640	COL	1	1	581462	179,87

Diamanttrennscheiben Best for Ceramic Extraclean Turbo

best **Ceramic extraclean**



long LIFE **extra clean CUT**

- ▶ Die Diamanttrennscheibe für höchste Ansprüche an genaue, ausrissfreie Schnittkanten in harten Materialien wie Gres, extrem hartem Feinsteinzeug und Naturstein.
- ▶ Hohe Schnittgeschwindigkeit in allen Fliesen.
- ▶ Gesinterter Schneidrand.

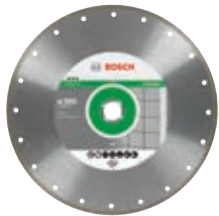

180	25,40	1,6	7	2 608 603 598	COL	1	1	761901	60,00
200	25,40	1,8	7	2 608 603 599	COL	1	1	761918	70,00
230	25,40	1,8	7	2 608 603 600	COL	1	1	761925	80,00

⊞ Verpackungsinhalt (Stück pro Verpackung)

⊞ Versandeinheit. Eine Versandeinheit besteht aus einer festen Verpackungsanzahl. Die Bestellungen werden ausschließlich in vollen Versandeinheiten ausgeführt.

Diamanttrennscheiben Best for Ceramic and Stone

best **Ceramic+Stone**

- ▶ Die Diamanttrennscheibe für höchste Ansprüche an genaue, ausrissfreie Schnittkanten in harten Materialien wie Gres, extrem hartem Feinsteinzeug und Naturstein.
- ▶ Lärmreduzierung und wenig Vibrationen dank dem Sandwich-Stammbblatt.
- ▶ Silbergelötete Diamantschneidesegmente.



	Durchmesser mm	Bohrungsdurchmesser mm	Schnittbreite mm	Segmenthöhe mm	Bestellnummer	Rabattgruppe (RAG)	Verpackungsinhalt	Versandeinheit	EAN-Code 3163140...	UVP € exkl. MwSt	
Produkteigenschaften					Bestellinformationen						
250	25,40	1,8	10	10	2 608 603 601	COL	1	1	761932	218,00	
300	25,40	1,8	10	10	2 608 603 602	COL	1	1	761949	258,00	
350	25,40	1,8	10	10	2 608 603 603	COL	1	1	761956	318,00	

Diamanttrennscheiben Standard for Ceramic

standard **Ceramic**

- ▶ Für saubere Schnittkanten in Keramikfliesen. Die preiswerte Problemlösung für den Allroundeinsatz in allen Fliesen.
- ▶ Für Nass- und Trockenanwendung geeignet.
- ▶ Direkt gesinterter Schneidrand.
- ▶ * Mit Reduzierring.



180	25,40	1,6	7	7	2 608 602 536	COL	1	1	576406	25,38
200	25,40	1,6	7	7	2 608 602 537	COL	1	1	576413	33,87
230	25,40	1,6	7	7	2 608 602 538	COL	1	1	576420	38,74
250	30/25,40*	1,6	7	7	2 608 602 539	COL	1	1	576437	49,62
300	30/25,40*	2	7	7	2 608 602 540	COL	1	1	576444	87,35
350	30/25,40*	2	7	7	2 608 602 541	COL	1	1	576451	102,35

Verpackungsinhalt (Stück pro Verpackung)

Versandeinheit. Eine Versandeinheit besteht aus einer festen Verpackungsanzahl. Die Bestellungen werden ausschließlich in vollen Versandeinheiten ausgeführt.

Diamanttrennscheiben Stein

für Tisch- und Benzinsägen

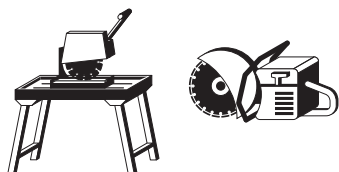
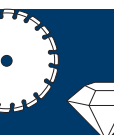

	Best for	Expert for	Standard for
Produkt	Stone	Stone	Stone
	Seite 37	Seite 37	Seite 37

Materialien	Best for	Expert for	Standard for
Beton, alt	●	●	●
Beton, armiert*	●	●	
Bordsteine (Kunststeine)	●	●	●
Granit	●	●	●
Kalksandstein	●	●	●
Klinker	●	●	●
Marmor	○	○	○
Natursteine	●	●	●
Porphy	●	●	○
Sandstein	●	●	●
Schamottestein	●	●	●
Schiefersteine	●	●	●
Steinzeug	●	●	●
Terrazzo	●	●	●
Verbundsteine	●	●	●
Waschbeton	●	●	●
Zementgebundene Faserplatte	●	●	●

● sehr gut geeignet ○ geeignet

*Armierung nur durchtrennen, wenn Genehmigung vom Baustatiker erteilt ist.

Empfohlener Arbeitsschutz:



Schutzbrille tragen



Staubmaske tragen



Gehörschutz tragen



Schutzhandschuhe tragen



Schutzschuhe tragen

Eine umfassende Auswahl an Schutzbrillen, Staubmasken etc. finden Sie im Segmentkatalog Nr. 1 ab Seite 309.

Diamanttrennscheiben Best for Stone

best **10+** Stone

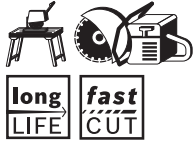
- ▶ Für extrem hartes Gestein wie Granit oder armierten Beton.
- ▶ Exzellente Schnittgeschwindigkeit dank den „Speed Stripes“ für weniger Seitenreibung.
- ▶ Bis zu 15 mm Segmenthöhe ermöglicht hohe Standzeit selbst in den anspruchsvollsten Materialien.
- ▶ Lasergeschweißte Diamantschneidesegmente.
- ▶ * Mit Reduzierring.

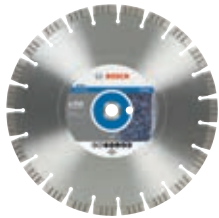

Durchmesser mm		Bohrungsdurchmesser mm		Schnittbreite mm		Segmenthöhe mm		Bestellnummer		Rabattgruppe (RAG)		Verpackungsinhalt		Versandeinheit		EAN-Code 3165140...		UVP € exkl. MwSt	
Produkteigenschaften								Bestellinformationen											
300	20/25,40*	2,8	15	2 608 602 647	COL	1	1	581530	196,39										
350	20/25,40*	3,2	15	2 608 602 648	COL	1	1	581547	237,69										
400	20/25,40*	3,2	12	2 608 602 649	COL	1	1	581554	343,70										
450	25,40	3,8	12	2 608 602 650	COL	1	1	581561	415,21										

Diamanttrennscheiben Expert for Stone

expert **10+** Stone



- ▶ Für hartes Gestein wie Granit, Beton, armierter Beton.
- ▶ Hohe Lebensdauer dank 12 mm Segmenthöhe.
- ▶ Lasergeschweißte Diamantschneidesegmente.
- ▶ * Mit Reduzierring.



300	20/25,40*	2,8	12	2 608 602 593	COL	1	1	580991	131,22
350	20/25,40*	3,2	12	2 608 602 594	COL	1	1	581004	161,51
400	20/25,40*	3,2	12	2 608 602 595	COL	1	1	581011	234,92
450	25,40	3,8	12	2 608 602 596	COL	1	1	581028	304,66

Diamanttrennscheiben Standard for Stone

standard **10+** Stone



- ▶ Für harte Materialien wie Granit, Naturstein.
- ▶ Die preiswerte Diamanttrennscheibe als Problemlöser in harten Materialien.
- ▶ Direkt gesinterter Schneidrand.
- ▶ * Mit Reduzierring.
- ▶ ** Lasergeschweißte Diamantschneidesegmente für große Durchmesser.



300	20/25,40*	3,1	10	2 608 602 602	COL	1	1	581080	96,85
350	20/25,40*	3,1	10	2 608 602 603	COL	1	1	581097	113,32
400	20/25,40*	3,2	10	2 608 602 604	COL	1	1	581103	169,79
450**	25,40	3,6	10	2 608 602 605	COL	1	1	581110	221,18

 Verpackungsinhalt (Stück pro Verpackung)









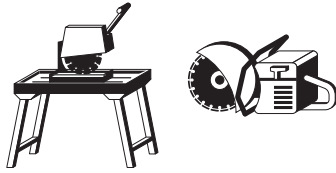



 Versandeinheit. Eine Versandeinheit besteht aus einer festen Verpackungsanzahl. Die Bestellungen werden ausschließlich in vollen Versandeinheiten ausgeführt.



Diamanttrennscheiben Beton

für Tisch- und Benzinsägen



	Best for   	Expert for   	Standard for   
Produkt	Concrete	Concrete	Concrete
			
	Seite 39	Seite 39	Seite 39

Materialien

Asphalt, Bitumenbeläge	<input type="radio"/>	<input type="radio"/>	<input type="radio"/>
Beton, alt	<input checked="" type="radio"/>	<input checked="" type="radio"/>	<input checked="" type="radio"/>
Beton, armiert*	<input checked="" type="radio"/>	<input checked="" type="radio"/>	<input type="radio"/>
Beton, frisch (abrasiv)	<input type="radio"/>	<input type="radio"/>	<input type="radio"/>
Bimsstein	<input checked="" type="radio"/>	<input checked="" type="radio"/>	<input checked="" type="radio"/>
Bordsteine (Kunststeine)	<input checked="" type="radio"/>	<input checked="" type="radio"/>	<input type="radio"/>
Dachziegel	<input type="radio"/>	<input type="radio"/>	<input type="radio"/>
Estrichbeton	<input checked="" type="radio"/>	<input checked="" type="radio"/>	<input checked="" type="radio"/>
Kalkgips	<input checked="" type="radio"/>	<input checked="" type="radio"/>	<input type="radio"/>
Kalksandstein	<input type="radio"/>	<input type="radio"/>	<input type="radio"/>
Mörtel, Putz	<input type="radio"/>	<input type="radio"/>	<input type="radio"/>
Porenbeton	<input checked="" type="radio"/>	<input checked="" type="radio"/>	<input checked="" type="radio"/>
Sandstein	<input checked="" type="radio"/>	<input checked="" type="radio"/>	<input type="radio"/>
Schiefersteine	<input type="radio"/>	<input type="radio"/>	<input type="radio"/>
Steinzeug	<input type="radio"/>	<input type="radio"/>	<input type="radio"/>
Tonziegel	<input type="radio"/>	<input type="radio"/>	<input type="radio"/>
Verbundsteine	<input type="radio"/>	<input type="radio"/>	<input type="radio"/>
Waschbeton	<input checked="" type="radio"/>	<input checked="" type="radio"/>	<input checked="" type="radio"/>
Zementgebundene Faserplatte	<input checked="" type="radio"/>	<input checked="" type="radio"/>	<input checked="" type="radio"/>
Ziegelstein	<input type="radio"/>	<input type="radio"/>	<input type="radio"/>

● sehr gut geeignet ○ geeignet

*Armierung nur durchtrennen, wenn Genehmigung vom Baustatiker erteilt ist.

Empfohlener Arbeitsschutz:



Schutzbrille tragen



Staubmaske tragen



Gehörschutz tragen



Schutzhandschuhe tragen



Schutzschuhe tragen

Eine umfassende Auswahl an Schutzbrillen, Staubmasken etc. finden Sie im Segmentkatalog Nr. 1 ab Seite 309.

Diamanttrennscheiben Best for Concrete

best **Concrete**

- ▶ Ideal für alle ausgehärteten Betonarten und armierten Beton.
- ▶ Exzellente Schnittgeschwindigkeit dank den „Speed Stripes“ für weniger Seitenreibung.
- ▶ Bis zu 15 mm Segmenthöhe für hohe Standzeit selbst in anspruchsvollen Materialien.
- ▶ Lasergeschweißte Diamantschneidesegmente.
- ▶ * Mit Reduzierring.



long
LIFE

fast
CUT



Produkteigenschaften		Bestellinformationen							
Durchmesser mm	Bohrungsdurchmesser mm	Schnittbreite mm	Segmenthöhe mm	Bestellnummer	Rabattgruppe (RAG)	Verpackungsinhalt	Versandereinheit	EAN-Code 3163140...	UVP € exkl. MwSt
300	20/25,40*	2,8	15	2 608 602 657	COL	1	1	581639	206,47
350	20/25,40*	3,2	15	2 608 602 658	COL	1	1	581646	250,04
400	20/25,40*	3,2	12	2 608 602 659	COL	1	1	581653	361,97
450	25,40	3,6	12	2 608 602 660	COL	1	1	581660	436,81

Diamanttrennscheiben Expert for Concrete

expert **Concrete**

- ▶ Für alle Betonarten inklusive armierten Beton.
- ▶ Hohe Lebensdauer dank 12 mm Segmenthöhe.
- ▶ Lasergeschweißte Diamantschneidesegmente.
- ▶ * Mit Reduzierring.



long
LIFE



300	20/25,40*	2,8	12	2 608 602 560	COL	1	1	580663	138,07
350	20/25,40*	3,2	12	2 608 602 561	COL	1	1	580670	169,79
400	20/25,40*	3,2	12	2 608 602 562	COL	1	1	580687	247,27
450	25,40	3,6	12	2 608 602 563	COL	1	1	580694	320,76

Diamanttrennscheiben Standard for Concrete

standard **Concrete**

- ▶ Die preiswerte Diamanttrennscheibe als Problemlöser im Beton.
- ▶ Lasergeschweißte Diamantschneidesegmente.
- ▶ * Mit Reduzierring.



300	20/25,40*	2,8	10	2 608 602 543	COL	1	1	576475	101,85
350	20/25,40*	2,8	10	2 608 602 544	COL	1	1	576482	119,29
400	20/25,40*	3,2	10	2 608 602 545	COL	1	1	576499	178,49
450	25,40	3,6	10	2 608 602 546	COL	1	1	576505	233,07



Diamanttrennscheiben Universal

für Tisch- und Benzinsägen

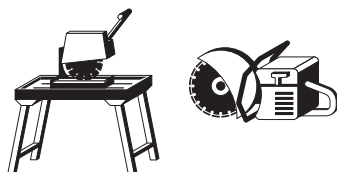
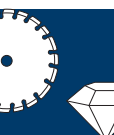

Produkt	Best for		Expert for		Standard for	
	Universal	Universal Turbo	Universal	Universal Turbo	Universal	Universal Turbo
	Seite 41	Seite 41	Seite 42	Seite 42	Seite 42	Seite 43

Materialien

Asphalt, Bitumenbeläge	○	○				
Beton, alt	●	●	●	●	○	○
Beton, armiert*	●	●	●	●	○	○
Beton, frisch (abrasiv)	○	○	○	○	○	○
Bimsstein	○	○	○	○	●	●
Bordsteine (Kunststeine)	●	●	●	●	●	●
Dachziegel	●	●	●	●	○	○
Estrichbeton	●	●	●	●	●	●
Granit	○	○				
Kalkgips	●	●	●	●	○	○
Kalksandstein	●	●	●	●	●	●
Keramikfliesen		○		○		○
Klinker	●	●	●	●	●	●
Marmor	○	○		○		
Metall	●					
Mörtel, Putz	●	●	●	●	●	
Natursteine	○	○	○	○		
Porenbeton	●	●	●	●	●	●
Porphyr	○	○	○	○		
Sandstein	●	●	●	●	●	●
Schamottestein	○	○	○	○	○	○
Schiefersteine	○	○	○	○	○	○
Steinzeug	○	○	○			
Terrazzo	●	●	●	●	○	○
Tonziegel, Hohlziegel	●	●	●	○	○	○
Verbundsteine	○	●	○	○	○	○
Waschbeton	●	●	●	●	○	○
Zementgebundene Faserplatte	●	●	○	●	○	○
Ziegelstein	●	●	●	●	●	●

● sehr gut geeignet ○ geeignet

*Armierung nur durchtrennen, wenn Genehmigung vom Baustatiker erteilt ist.

Empfohlener Arbeitsschutz:



Schutzbrille tragen



Staubmaske tragen



Gehörschutz tragen



Schutzhandschuhe tragen



Schutzschuhe tragen

Eine umfassende Auswahl an Schutzbrillen, Staubmasken etc. finden Sie im Segmentkatalog Nr. 1 ab Seite 309.

Diamanttrennscheiben Best for Universal

best  **Universal**
 

- ▶ Ideal für allgemeine Baumaterialien wie Beton, Mauerwerk, Ziegel, Granit, Gussrohr und gelegentlich Metall.
- ▶ Exzellente Schnittleistung dank der speziellen Segmentform „speedteQ“ für weniger Reibung beim Trennen und den im gleichen Abstand platzierten Diamanten „3DteQ“.
- ▶ Bis zu 15 mm Segmenthöhe für hohe Standzeit selbst in anspruchsvollen Materialien.
- ▶ * Mit Reduzierring.

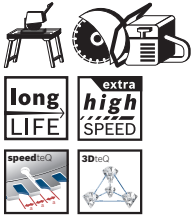

Durchmesser mm		Bohrungsdurchmesser mm		Schnittbreite mm		Segmenthöhe mm		Bestellnummer		Rabattgruppe (RAG)		Verpackungsinhalt		Versandeinheit		EAN-Code 3165140...		UVP € exkl. MwSt	
Produkteigenschaften								Bestellinformationen											
300	20,00	2,8	15	2 608 603 746	COL	1	1	780964							184,45				
300	25,40	2,8	15	2 608 603 635	COL	1	1	739672							184,45				
350	20/25,40*	3,3	15	2 608 603 636	COL	1	1	739689							223,40				
400	20/25,40*	3,3	15	2 608 603 637	COL	1	1	739696							323,03				
450	25,40	3,3	15	2 608 603 638	COL	1	1	739702							390,92				

Diamanttrennscheiben Best for Universal Turbo

best  **Universal**

- ▶ Exzellente Schnittleistung in allen Baumaterialien, besonders geeignet für saubere Schnittkanten ohne Materialausbrüche dank umlaufendem Schneidrand.
- ▶ Unsere beste Turbo Diamanttrennscheibe.
- ▶ Gesinterter Schneidrand.
- ▶ * Mit Reduzierring.



300	20/25,40*	3	15	2 608 602 677	COL	1	1	581837					184,45	
350	20/25,40*	3,2	15	2 608 602 678	COL	1	1	581844					223,40	

 Verpackungsinhalt (Stück pro Verpackung)

 Versandeinheit. Eine Versandeinheit besteht aus einer festen Verpackungsanzahl. Die Bestellungen werden ausschließlich in vollen Versandeinheiten ausgeführt.

Diamanttrennscheiben Expert for Universal

expert  **Universal**



- ▶ Der Allrounder in allen Baustellenmaterialien. Die gelungene Kombination aus Standzeit mit 12 mm Segmenthöhe und Arbeitsleistung ermöglicht problemloses Trennen.
- ▶ Lasergeschweißte Diamantschneidesegmente.
- ▶ * Mit Reduzierring.



long
LIFE



Produkteigenschaften		Bestellinformationen							
Durchmesser mm	Bohrungsdurchmesser mm	Schnittbreite mm	Segmenthöhe mm	Bestellnummer	Rabattgruppe (RAG)	Verpackungsinhalt	Versandeinheit	EAN-Code 3163140...	UVP € exkl. MwSt
300	20/25,40*	2,8	12	2 608 602 570	COL	1	1	580762	123,87
350	20/25,40*	3,2	12	2 608 602 571	COL	1	1	580779	152,82
400	20/25,40*	3,2	12	2 608 602 572	COL	1	1	580786	223,40
450	25,40	3,6	12	2 608 602 573	COL	1	1	580793	288,61

Diamanttrennscheiben Expert for Universal Turbo

expert  **Universal**



- ▶ Der Allrounder in allen Baustellenmaterialien. Die gelungene Kombination aus Standzeit mit 12 mm Segmenthöhe und Arbeitsleistung ermöglicht problemloses Trennen.
- ▶ Lasergeschweißte Diamantschneideselemente.
- ▶ * Mit Reduzierring.



long
LIFE



300	20/25,40*	2,2	12	2 608 602 579	COL	1	1	580854	123,87
350	20/25,40*	2,2	12	2 608 602 580	COL	1	1	580861	152,82

Diamanttrennscheiben Standard for Universal

standard  **Universal**



- ▶ Die preiswerte Diamanttrennscheibe als Problemlöser in allen Baumaterialien.
- ▶ Gesinterte Diamantschneideselemente.
- ▶ * Mit Reduzierring.
- ▶ ** Lasergeschweißte Diamantschneideselemente für große Durchmesser.



300	20/25,40*	3,1	10	2 608 602 548	COL	1	1	576529	85,55
350	20/25,40*	3,1	10	2 608 602 549	COL	1	1	576536	100,50
400**	20/25,40*	3,2	10	2 608 602 550	COL	1	1	576543	150,50
450**	25,40	3,6	10	2 608 602 551	COL	1	1	576550	196,81

Diamanttrennscheiben Standard for Universal Turbo

standard  **Universal**

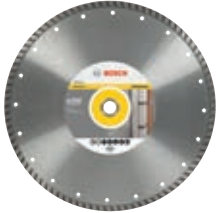

- ▶ Die preiswerte Problemlösung in allen Baumaterialien mit sauberen Schnittkanten.
- ▶ Gesinterter Schneidrand.
- ▶ * Mit Reduzierring.





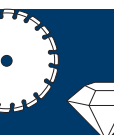

Produkteigenschaften				Bestellinformationen					
Durchmesser mm	Bohrungsdurchmesser mm	Schnittbreite mm	Segmenthöhe mm	Bestellnummer	Rabattgruppe (RAG)	Verpackungsinhalt	Versandeinheit	EAN-Code 3165140...	UVP € exkl. MwSt
300	20/25,40*	3	10	2 608 602 586	COL	1	1	580922	85,55
350	20/25,40*	3	10	2 608 602 587	COL	1	1	580939	100,50



Diamanttrennscheiben Marmor für Tischsägen



	Best for   
Produkt	Marble
	
	Seite 45

Materialien

Gips, Gipskarton	●
Kalksandstein	●
Marmor	●
Plexiglas	●
Sandstein	○
Zementgebundene Faserplatte	○

● sehr gut geeignet ○ geeignet

Empfohlener Arbeitsschutz:



Schutzbrille tragen



Staubmaske tragen



Gehörschutz tragen



Schutzhandschuhe tragen



Schutzschuhe tragen

Eine umfassende Auswahl an Schutzbrillen, Staubmasken etc. finden Sie im Segmentkatalog Nr. 1 ab Seite 309.

Diamanttrennscheiben Best for Marble

best  **Marble**
 

- ▶ Für höchste Ansprüche an Geschwindigkeit und Schnittqualität.
- ▶ Blitzsaubere Schnittkanten ohne Materialausbrüche in Marmor, Kalksandstein und Plexiglas, dank galvanisch beschichtetem Schneidrand.
- ▶ * Mit Reduziererring.



Produkteigenschaften				Bestellinformationen					UVP € exkl. MwSt
Durchmesser mm	Bohrungsdurchmesser mm	Schnittbreite mm	Segmenthöhe mm	Bestellnummer	Rabattgruppe (RAG)	Verpackungsinhalt	Versandeinheit	EAN-Code 3163140...	
300	25,40*	2,6	5	2 608 602 701	COL	1	1	586894	255,08
350	25,40*	2,6	5	2 608 602 702	COL	1	1	586900	279,41



 Verpackungsinhalt (Stück pro Verpackung)

 Versandeinheit. Eine Versandeinheit besteht aus einer festen Verpackungsanzahl. Die Bestellungen werden ausschließlich in vollen Versandeinheiten ausgeführt.

Diamanttrennscheiben Abrasiv und Asphalt für Tisch- und Benzinsägen

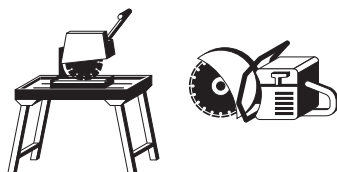
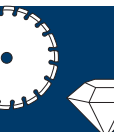

	Best for	Expert for	Standard for
Produkt	Abrasiv	Abrasiv	Abrasiv
	Seite 47	Seite 47	Seite 48

Materialien			
Asphalt, Bitumenbeläge	○	○	○
Beton, frisch (abrasiv)	●	●	●
Bimsstein	●	●	○
Estrichbeton	●	●	○
Gips, Gipskarton	●	●	
Kalkstein, Kalksandstein	●	●	●
Klinker	○	○	○
Mörtel, Putz	●	●	○
Porenbeton	●	●	
Sandstein	●	●	●
Tonziegel, Hohlziegel	●	●	●
Ziegelstein	●	●	○



	Best for	Standard for
Produkt	Asphalt	Asphalt
	Seite 48	Seite 48

Materialien		
Asphalt, Bitumenbeläge	●	●
Asphalt über Beton	●	○
Beton, frisch (abrasiv)	●	●

● sehr gut geeignet ○ geeignet

Empfohlener Arbeitsschutz:



Schutzbrille tragen



Staubmaske tragen



Gehörschutz tragen



Schutzhandschuhe tragen



Schutzschuhe tragen

Eine umfassende Auswahl an Schutzbrillen, Staubmasken etc. finden Sie im Segmentkatalog Nr. 1 ab Seite 309.

Diamanttrennscheiben Best for Abrasive

best **Abrasive**

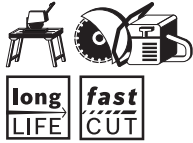

- ▶ Für alle weicheren und abrasiven Materialien wie Frischbeton, Sandstein oder Kalksandstein. Die harte Bindung widersteht der Belastung in abrasiven Materialien und gewährt maximale Standzeit mit bis zu 15 mm Segmenthöhe.
- ▶ Exzellente Schnittgeschwindigkeit dank den „Speed Stripes“ für weniger Seitenreibung.
- ▶ Lasergeschweißte Diamantsegmente.
- ▶ * Mit Reduzierring.

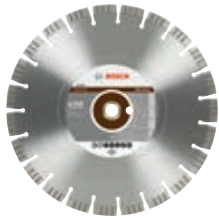

Durchmesser mm		Bohrungsdurchmesser mm		Schnittbreite mm		Segmenthöhe mm		Bestellnummer		Rabattgruppe (RAG)		Verpackungsinhalt		Versandeinheit		EAN-Code 3165140...		UVP € exkl. MwSt	
Produkteigenschaften								Bestellinformationen											
300	20/25,40*	2,8	15	2 608 602 685	COL	1	1	581912	196,39										
350	20/25,40*	3,2	15	2 608 602 686	COL	1	1	581929	237,69										
400	20/25,40*	3,2	12	2 608 602 687	COL	1	1	581936	343,70										
450	25,40	3,6	12	2 608 602 688	COL	1	1	581943	415,21										

Diamanttrennscheiben Expert for Abrasive

expert **Abrasive**



- ▶ Für alle weicheren und abrasiven Materialien wie Frischbeton, Sandstein oder Kalksandstein. Die harte Bindung widersteht der Belastung in abrasiven Materialien und gewährt maximale Standzeit mit bis zu 12 mm Segmenthöhe.
- ▶ Lasergeschweißte Diamantschneidesegmente.
- ▶ * Mit Reduzierring.



300	20/25,40*	2,8	12	2 608 602 611	COL	1	1	581172	131,22
350	20/25,40*	3,2	12	2 608 602 612	COL	1	1	581189	161,51
400	20/25,40*	3,2	12	2 608 602 613	COL	1	1	581196	234,92
450	25,40	3,6	12	2 608 602 614	COL	1	1	581202	304,66

Verpackungsinhalt (Stück pro Verpackung)

Versandeinheit. Eine Versandeinheit besteht aus einer festen Verpackungsanzahl. Die Bestellungen werden ausschließlich in vollen Versandeinheiten ausgeführt.

Diamanttrennscheiben Standard for Abrasive

standard **Abrasive**

- ▶ Die preiswerte Problemlösung für weiche und abrasive Materialien.
- ▶ Gesinterte Diamantschneidesegmente.
- ▶ * Mit Reduzierring.
- ▶ ** Lasergeschweißte Diamantschneidesegmente für große Durchmesser.



Durchmesser mm		Bohrungsdurchmesser mm		Schnittbreite mm		Segmenthöhe mm		Bestellnummer		Rabattgruppe (RAG)		Verpackungsinhalt		Versandeinheit		EAN-Code 3163140...		UVP € exkl. MwSt	
Produkteigenschaften				Bestellinformationen															
300	20/25,40*	2,8	10	2 608 602 620	COL	1	1	581264	96,85										
350	20/25,40*	2,8	10	2 608 602 621	COL	1	1	581271	113,32										
400**	20/25,40*	3,2	12	2 608 602 622	COL	1	1	581288	169,79										
450**	25,40	3,6	12	2 608 602 623	COL	1	1	581295	221,18										

Diamanttrennscheiben Best for Asphalt

best **Asphalt**

- ▶ Ideal um, Asphalt und Asphalt über Beton zu trennen. Trennen von Frischbeton und gelegentlich Beton ist auch möglich.
- ▶ Schutzsegmente verhindern einen frühzeitigen Verschleiß des Stammblattes und garantieren maximale Standzeit.
- ▶ Lasergeschweißte Diamantsegmente.
- ▶ * Mit Reduzierring.



300	20,00	3,2	12	2 608 603 639	COL	1	1	739719	206,47
300	25,40	3,2	12	2 608 603 640	COL	1	1	739726	206,47
350	20/25,40*	3,2	12	2 608 603 641	COL	1	1	739733	250,04
400	20/25,40*	3,2	12	2 608 603 642	COL	1	1	739740	292,73
450	20/25,40*	3,6	12	2 608 603 643	COL	1	1	739757	338,61

Diamanttrennscheiben Standard for Asphalt

standard **Asphalt**

- ▶ Ideal für Asphalt und gelegentliches Arbeiten in Beton
- ▶ Lasergeschweißte Diamantschneidesegmente.
- ▶ * Mit Reduzierring.



300	20/25,40*	2,8	10	2 608 602 624	COL	1	1	581301	131,22
350	20/25,40*	3,2	10	2 608 602 625	COL	1	1	581318	157,82
400	20/25,40*	3,6	10	2 608 602 626	COL	1	1	581325	213,82
450	25,40	3,2	10	2 608 602 627	COL	1	1	581332	252,77

Diamanttrennscheiben Universal

für Blocksägen



	Best for
Produkt	Universal
	Seite 50

Materialien

Beton, alt	●
Beton, armiert*	●
Bimsstein	○
Bordsteine (Kunststeine)	●
Dachziegel	●
Granit	○
Kalkgips	●
Kalksandstein	●
Klinker	●
Marmor	○
Natursteine	○
Porenbeton	●
Porphyr	○
Sandstein	●
Schamottestein	○
Schiefersteine	○
Terrazzo	●
Tonziegel, Hohlziegel	●
Verbundsteine	○
Waschbeton	●
Zementgebundene Faserplatte	●
Ziegelstein	●

● sehr gut geeignet ○ geeignet

* Armierung nur durchtrennen, wenn Genehmigung vom Baustatiker erteilt ist.

Empfohlener Arbeitsschutz:



Schutzbrille tragen



Staubmaske tragen



Gehörschutz tragen



Schutzhandschuhe tragen



Schutzschuhe tragen

Eine umfassende Auswahl an Schutzbrillen, Staubmasken etc. finden Sie im Segmentkatalog Nr. 1 ab Seite 309.

Diamanttrennscheiben Best for Universal

best  **Universal**
 

- ▶ Ideal für allgemeine Baumaterialien wie Beton, Mauerwerk und Ziegel. Für höchste Ansprüche an Geschwindigkeit und Lebensdauer.
- ▶ Gelötete Diamantschneidesegmente.



long
LIFE

fast
CUT

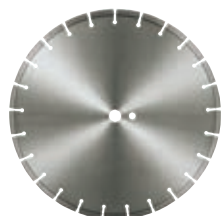

Produkteigenschaften				Bestellinformationen					
Durchmesser mm	Bohrungsdurchmesser mm	Schnittbreite mm	Segmenthöhe mm	Bestellnummer	Rabattgruppe (RAG)	Verpackungsinhalt	Versandeinheit	EAN-Code 3165140...	UVP € exkl. MwSt
500	25,40	3,6	13	2 608 603 454	COL	1	1	721943	549,00
600	25,40	4,5	13	2 608 603 455	COL	1	1	721950	779,00
900	60	4,5	13	2 608 603 456	COL	1	1	721967	1249,00

 Verpackungsinhalt (Stück pro Verpackung)

 Versandeinheit. Eine Versandeinheit besteht aus einer festen Verpackungsanzahl. Die Bestellungen werden ausschließlich in vollen Versandeinheiten ausgeführt.

Diamanttrennscheiben Beton

für Fugenschneider



	Best for	Expert for	Standard for
Produkt	Concrete	Concrete	Concrete
	Seite 52	Seite 52	Seite 53

Materialien			
Asphalt, Bitumenbeläge	○	○	
Beton, alt	●	●	●
Beton, armiert*	●	●	○
Beton, frisch (abrasiv)	○	○	○
Bordsteine (Kunststeine)	●	●	
Estrichbeton	●	●	●
Porenbeton	●	●	●
Sandstein	●	●	
Verbundsteine	○	○	○
Waschbeton	●	●	●

● sehr gut geeignet ○ geeignet

*Armierung nur durchtrennen, wenn Genehmigung vom Baustatiker erteilt ist.

Empfohlener Arbeitsschutz:



Schutzbrille tragen



Staubmaske tragen



Gehörschutz tragen



Schutzhandschuhe tragen



Schutzschuhe tragen

Eine umfassende Auswahl an Schutzbrillen, Staubmasken etc. finden Sie im Segmentkatalog Nr. 1 ab Seite 309.

Diamanttrennscheiben Best for Concrete

best  **Concrete**



long
LIFE **fast**
CUT

- ▶ Ideal für alle ausgehärteten Betonarten und armierten Beton.
- ▶ Exzellente Schnittgeschwindigkeit dank den „Speed Stripes“ für weniger Seitenreibung (bis Durchmesser 450 mm).
- ▶ Bis zu 15 mm Segmenthöhe für hohe Standzeit selbst in anspruchsvollen Materialien.
- ▶ Lasergeschweißte Diamantschneidesegmente bis Durchmesser 700 mm. Gelötete Diamantschneidesegmente für Durchmesser 800 und 900 mm.
- ▶ * Mit Reduzierring.

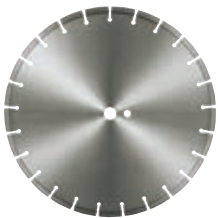

Durchmesser mm		Bohrungsdurchmesser mm		Schnittbreite mm		Segmenthöhe mm		Bestellnummer		Rabattgruppe (RAG)		Verpackungsinhalt		Versandeinheit		EAN-Code 3165140...		UVP € exkl. MwSt	
Produkteigenschaften								Bestellinformationen											
300	20/25,40*	2,8	15	2 608 602 657	COL	1	1	581639	206,47										
350	20/25,40*	3,2	15	2 608 602 658	COL	1	1	581646	250,04										
400	20/25,40*	3,2	12	2 608 602 659	COL	1	1	581653	361,97										
450	25,40	3,6	12	2 608 602 660	COL	1	1	581660	436,81										
500	25,40	3,6	10	2 608 602 710	COL	1	1	587044	497,82										
600	25,40	4,2	13	2 608 603 446	COL	1	1	721868	899,00										
700	25,40	4,2	13	2 608 603 447	COL	1	1	721875	1089,00										
800	25,40	4,5	13	2 608 603 448	COL	1	1	721882	1249,00										
900	25,40	4,5	13	2 608 603 449	COL	1	1	721899	1539,00										

Diamanttrennscheiben Expert for Concrete

expert  **Concrete**



long
LIFE

- ▶ Für alle Betonarten inklusive armierten Beton.
- ▶ Hohe Lebensdauer dank 12 mm Segmenthöhe.
- ▶ Lasergeschweißte Diamantschneidesegmente.
- ▶ * Mit Reduzierring.



300	20/25,40*	2,8	12	2 608 602 560	COL	1	1	580663	138,07										
350	20/25,40*	3,2	12	2 608 602 561	COL	1	1	580670	169,79										
400	20/25,40*	3,2	12	2 608 602 562	COL	1	1	580687	247,27										
450	25,40	3,6	12	2 608 602 563	COL	1	1	580694	320,76										
500	25,40	3,6	10	2 608 602 711	COL	1	1	587051	368,91										

Diamanttrennscheiben Standard for Concrete

standard  **Concrete**
  

- ▶ Die preiswerte Diamanttrennscheibe als Problemlöser im Beton.
- ▶ Lasergeschweißte Diamantschneidesegmente.
- ▶ * Mit Reduzierring.



Produkteigenschaften				Bestellinformationen					
Durchmesser mm	Bohrungsdurchmesser mm	Schnittbreite mm	Segmenthöhe mm	Bestellnummer	Rabattgruppe (RAG)	Verpackungsinhalt	Versandeinheit	EAN-Code 3165140...	UVP € exkl. MwSt
300	20/25,40*	2,8	10	2 608 602 543	COL	1	1	576475	101,85
350	20/25,40*	2,8	10	2 608 602 544	COL	1	1	576482	119,29
400	20/25,40*	3,2	10	2 608 602 545	COL	1	1	576499	178,49
450	25,40	3,6	10	2 608 602 546	COL	1	1	576505	233,07
500	25,40	3,6	10	2 608 602 712	COL	1	1	587068	264,75











 Verpackungsinhalt (Stück pro Verpackung)

 Versandeinheit. Eine Versandeinheit besteht aus einer festen Verpackungsanzahl. Die Bestellungen werden ausschließlich in vollen Versandeinheiten ausgeführt.

Diamanttrennscheiben Asphalt für Fugenschneider



	Best for   	Standard for   
Produkt	Asphalt	Asphalt
		
	Seite 55	Seite 55

Materialien

Asphalt, Bitumenbeläge	<input checked="" type="radio"/>	<input checked="" type="radio"/>
Asphalt über Beton	<input checked="" type="radio"/>	<input type="radio"/>
Beton, frisch (abrasiv)	<input checked="" type="radio"/>	<input checked="" type="radio"/>

● sehr gut geeignet ○ geeignet

Empfohlener Arbeitsschutz:



Schutzbrille tragen



Staubmaske tragen



Gehörschutz tragen



Schutzhandschuhe tragen



Schutzschuhe tragen

Eine umfassende Auswahl an Schutzbrillen, Staubmasken etc. finden Sie im Segmentkatalog Nr. 1 ab Seite 309.

Diamanttrennscheiben Best for Asphalt

best **Asphalt**

- ▶ Ideal um, Asphalt und Asphalt über Beton zu trennen. Trennen von Frischbeton und gelegentlich Beton ist auch möglich.
- ▶ Schutzsegmente verhindern einen frühzeitigen Verschleiß des Stammsblattes und garantieren maximale Standzeit.
- ▶ Lasergeschweißte Diamantschneidesegmente bis Durchmesser 700 mm. Gelötete Diamantschneidesegmente bei Durchmesser 800 und 900 mm.
- ▶ * Mit Reduzierring.

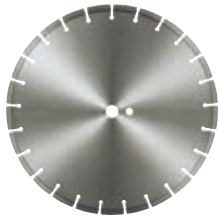

		Durchmesser mm	Bohrungsdurchmesser mm	Schnittbreite mm	Segmenthöhe mm	Bestellnummer	Rabattgruppe (RAG)	Verpackungsinhalt	Versandeinheit	EAN-Code 3165140...	UVP € exkl. MwSt
Produkteigenschaften					Bestellinformationen						
300	20,00	3,2	12	2 608 603 639	COL	1	1	739719	206,47		
300	25,40	3,2	12	2 608 603 640	COL	1	1	739726	206,47		
350	20/25,40*	3,2	12	2 608 603 641	COL	1	1	739733	250,04		
400	20/25,40*	3,2	12	2 608 603 642	COL	1	1	739740	292,73		
450	20/25,40*	3,6	12	2 608 603 643	COL	1	1	739757	338,61		
500	20/25,40*	3,6	12	2 608 603 644	COL	1	1	739764	390,92		
600	25,40	3,8	11	2 608 603 450	COL	1	1	721905	989,00		
700	25,40	4,5	11	2 608 603 451	COL	1	1	721912	1249,00		
800	25,40	4,5	11	2 608 603 452	COL	1	1	721929	1399,00		
900	25,40	4,5	11	2 608 603 453	COL	1	1	721936	1749,00		

Diamanttrennscheiben Standard for Asphalt

standard **Asphalt**

- ▶ Ideal für Asphalt und gelegentliches Arbeiten in Beton
- ▶ Lasergeschweißte Diamantschneidesegmente.
- ▶ * Mit Reduzierring.



300	20/25,40*	2,8	10	2 608 602 624	COL	1	1	581301	131,22
350	20/25,40*	3,2	10	2 608 602 625	COL	1	1	581318	157,82
400	20/25,40*	3,6	10	2 608 602 626	COL	1	1	581325	213,82
450	25,40	3,2	10	2 608 602 627	COL	1	1	581332	252,77
500	25,40	3,6	10	2 608 602 628	COL	1	1	581349	320,76

Diamanttopf- und Polierscheiben



Für Finish-Arbeiten auf Beton sind die Bosch Diamanttopfscheiben wie geschaffen. Der umlaufende Turboschleifring ermöglicht ein besonders feines Schleifbild.

Ausgesuchte erstklassige Diamanten gewährleisten hohe Schleifleistung und sehr gute Standzeiten.

Die Bosch Technologie schließt eine 100% dynamische Auswuchtung jeder Topfscheibe schon während des Herstellungsprozesses ein, was ein vibrationsfreies Arbeiten erlaubt und das Elektrowerkzeug schont.



Concrete
Ideal zum raschen Abschleifen dicker Betonschichten. Das Schrappen von Beton ist kein Problem mehr. Die optimale Lösung für den professionellen Anwender.



Abrasive
Die optimierte Scheibe für Kalkputz und Estrich-Beton. Die harte Metallbindung widersteht auch der Belastung durch stark schleifende Materialien.



Protective Coating
Für sie sind dünne Schichten thermoplastischer Schutzanstriche eine Leichtigkeit. Die mittelharte Metallbindung und weiten Segmentabstände sind für tiefe Arbeitstemperaturen ausgelegt. Dadurch verschmiert der Schutzanstrich nicht beim Abschleifen.



Universal
Der umlaufende Turboschleifring ermöglicht ein feines Schleifbild bei Finish-Arbeiten auf Naturstein wie Granit und auf Baumaterialien wie Beton.

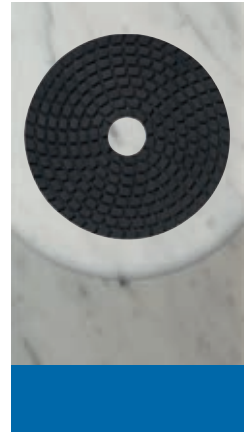

Stone
Die Polierscheiben ermöglichen ein perfektes Schleifbild bei Finish-Arbeiten auf Naturstein.

Diamanttopf- und Polierscheiben für jedes Material



	Best for Expert for Standard for	Best for Expert for	Best for	Best for	Best for
Produkt	Concrete Concrete Extraclean Concrete Turbo	Abrasive	Protective Coating	Universal Turbo	Stone

	Seite 59	Seite 62	Seite 63	Seite 63	Seite 64
--	----------	----------	----------	----------	----------

Materialien

Asphalt, Bitumenbeläge		●			
Basalt	●	○		●	
Beton, alt	●	○	○	●	
Beton, frisch (abrasiv)		●			
Betonrohre/-steine	●	○	○	●	
Bimsstein	○	●	○		
Bordsteine (Kunststeine)	●			●	
Estrich-Beton	○	●		○	
Eternit	○			●	
Gasbeton	●	●	○	○	
Gips, Gipskarton	○	●			
Granit				●	●
Gussasphalt	○	●			
Harte Gießformen				●	
Kalksandstein, weich	○	●		○	
Kalksandstein, hart	●		○	○	
Klinker, weich				●	
Marmor				●	●
Mauersteine	●			●	
Mörtel, Putz	●	●		○	
Naturkalkstein	○	○	○	●	
Naturschiefer				●	
Poroton				●	
Porphyr				●	
Quarzit	○	○		●	
Sandstein	○	○	○	○	
Schamottestein	○		○	○	
Travertin				●	
Thermoplastische Schutzanstriche			●		

● sehr gut geeignet ○ geeignet

Empfohlener Arbeitsschutz:



Schutzbrille tragen



Staubmaske tragen



Gehörschutz tragen



Schutzhandschuhe tragen



Schutzschuhe tragen

Eine umfassende Auswahl an Schutzbrillen, Staubmasken etc. finden Sie im Segmentkatalog Nr. 1 ab Seite 309.

Diamanttopfscheiben

besonders geeignet für Betonschleifer

Beton

Diamanttopfscheibe Best for Concrete

best **Concrete**

- ▶ **Geeignet für** das rasche Abschleifen dicker Betonschichten
- ▶ Mit hartmetallverstärkter Bindung aus Kobalt für härtesten Einsatz
- ▶ Segmente gelötet
- ▶ Zwei Segmentreihen für ebenmäßiges Abschleifen und lange Lebensdauer
- ▶ Maximale Unwucht 50 g*mm für vibrationsfreies Arbeiten



Produkteigenschaften			Bestellinformationen						
Unwucht, max. g*mm	Durchmesser mm	Bohrungsdurchmesser mm	Segmenthöhe mm	Bestellnummer	Rabattgruppe (RAG)	Verpackungsinhalt	Versandeinheit	EAN-Code 3165140...	UVP € exkl. MwSt
50	125	22,23	4,5	2 608 600 259 COL	1	1	143028		210,00

Diamanttopfscheibe Best for Concrete

best **Concrete**

- ▶ **Geeignet für** das rasche Abschleifen dicker Betonschichten
- ▶ **Geeignet für** Hilti Betonschleifer DG 150
- ▶ Segmente gelötet
- ▶ Eine Segmentreihe
- ▶ Maximale Unwucht 50 g*mm für vibrationsfreies Arbeiten



50	150	19/22,23	5	2 608 603 326 COL	1	1	695459		93,70
----	-----	----------	---	--------------------------	---	---	--------	--	-------



Diamanttopfscheibe Best for Concretebest **Concrete**

- ▶ **Geeignet für** das rasche Abschleifen dicker Betonschichten
- ▶ **Geeignet für** Eibenstock Betonschleifer EBS 180 H
- ▶ Segmente gelötet
- ▶ Zwei Segmentreihen für ebenmäßiges Abschleifen und lange Lebensdauer
- ▶ Maximale Unwucht 50 g*mm für vibrationsfreies Arbeiten



Produkteigenschaften				Bestellinformationen					
Unwucht, max. g*mm	Durchmesser mm	Bohrungsdurchmesser mm	Segmenthöhe mm	Bestellnummer	Rabattgruppe (RAG)	Verpackungsinhalt	Versandeinheit	EAN-Code 3163140...	UVP € exkl. MwSt
50	180	22,23	5,5	2 608 603 328	COL	1	1	695473	165,00

Diamanttopfscheibe Expert for Concreteexpert **Concrete**

- ▶ **Geeignet für** das Abschleifen dicker Betonschichten
- ▶ Segmente gelötet
- ▶ Zwei Segmentreihen für ebenmäßiges Abschleifen
- ▶ Maximale Unwucht 50 g*mm für vibrationsfreies Arbeiten



50	125	22,23	4,5	2 608 602 552	COP	1	1	578837	74,79
----	-----	-------	-----	----------------------	-----	---	---	--------	-------

Diamanttopfscheibe Expert for Concrete Extra-Cleanexpert **Concrete extraclean**

- ▶ **Geeignet für** das Abschleifen dicker Betonschichten
- ▶ Segmente gelötet
- ▶ L-förmige Segmentanordnung für sehr saubere, gleichmäßige Oberflächen
- ▶ Maximale Unwucht 50 g*mm für vibrationsfreies Arbeiten



50	125	22,23	4,5	2 608 602 554	COP	1	1	578851	74,79
----	-----	-------	-----	----------------------	-----	---	---	--------	-------

Diamanttopfscheibe Standard for Concrete

standard  **Concrete** ▶ **Geeignet für** das Abschleifen dicker Betonschichten



- ▶ Segmente gesintert
- ▶ Eine Segmentreihe
- ▶ Maximale Unwucht 50 g*mm für vibrationsfreies Arbeiten



Produkteigenschaften				Bestellinformationen					
Unwucht, max. g*mm	Durchmesser mm	Bohrungsdurchmesser mm	Segmenthöhe mm	Bestellnummer	Rabattgruppe (RAG)	Verpackungsinhalt	Versandeinheit	EAN-Code 3163140...	UVP € exkl. MwSt
50	105	22,23	3	2 608 603 312 COL	1	1	695183		33,15

Diamanttopfscheibe Standard for Concrete Turbo

standard  **Concrete** ▶ **Geeignet für** das Abschleifen dicker Betonschichten



- ▶ Segmente gesintert
- ▶ Der umlaufende Turboschleifring erzeugt ein feines Schleifbild bei Finish-Arbeiten auf Baumaterialien wie Beton
- ▶ Maximale Unwucht 50 g*mm für vibrationsfreies Arbeiten



50	105	22,23	3	2 608 603 313 COL	1	1	695190		44,20
----	-----	-------	---	--------------------------	---	---	--------	--	-------

Diamanttopfscheibe Standard for Concrete

standard  **Concrete** ▶ **Geeignet für** das rasche Abschleifen dicker Betonschichten



- ▶ **Geeignet für** Eibenstock Betonschleifer EBS 180 H
- ▶ Segmente gelötet
- ▶ Eine Segmentreihe
- ▶ Maximale Unwucht 50 g*mm für vibrationsfreies Arbeiten



50	180	22,23	5,5	2 608 603 327 COL	1	1	695466		108,40
----	-----	-------	-----	--------------------------	---	---	--------	--	--------

Abrasive Materialien

Diamanttopfscheibe Best for Abrasive

best  **Abrasive**
  



- ▶ **Geeignet für** das großflächige Abtragen von abrasiven Materialien wie Kalkputz, Estrich (Unterlagsboden), Sandstein oder sehr abrasivem Beton – nicht geeignet zum Abschleifen harter Materialien
- ▶ Harte Metallbindung widersteht der Belastung durch stark schleifende Materialien
- ▶ Segmente stumpfgeschweißt
- ▶ Zwei Segmentreihen für ebenmäßiges Abschleifen und lange Lebensdauer
- ▶ Maximale Unwucht 50 g*mm für vibrationsfreies Arbeiten



Produkteigenschaften				Bestellinformationen						
Unwucht, max. g*mm	Durchmesser mm	Bohrungsdurchmesser mm	Segmenthöhe mm	Bestellnummer	Rabattgruppe (RAG)	Verpackungsinhalt	Versandeinheit	EAN-Code 3163140...	UVP € exkl. MwSt	
50	125	22,23	4,5	2 608 600 260 COL	1	1	143035	210,00		

Diamanttopfscheibe Expert for Abrasive

expert  **Abrasive**
  



- ▶ **Geeignet für** das großflächige Abtragen von abrasiven Materialien wie Kalkputz, Estrich (Unterlagsboden), Sandstein oder sehr abrasivem Beton - nicht geeignet zum Abschleifen harter Materialien
- ▶ Segmente gelötet
- ▶ Zwei Segmentreihen für ebenmäßiges Abschleifen
- ▶ Maximale Unwucht 50 g*mm für vibrationsfreies Arbeiten



50	125	22,23	4,5	2 608 602 553 COP	1	1	578844	74,79
----	-----	-------	-----	-------------------	---	---	--------	-------

Schutzanstriche

Diamanttopfscheibe Best for Protective Coating

best **Protective Coating**



- ▶ **Geeignet für** das Abschleifen dünner Schichten thermoplastischer Schutzanstriche auf Beton, Estrich, Fiberglas – nicht geeignet für großen Materialabtrag von Beton
- ▶ Die mittelharte Metallbindung und weite Segmentabstände sind für tiefe Arbeitstemperaturen ausgelegt – dadurch verschmiert der Schutzanstrich nicht beim Abschleifen
- ▶ Segmente stumpfgeschweißt
- ▶ Zwei Segmentreihen für ebenmäßiges Abschleifen und lange Lebensdauer
- ▶ Maximale Unwucht 50 g*mm für vibrationsfreies Arbeiten



Produkteigenschaften				Bestellinformationen					
Unwucht, max. g*mm	Durchmesser mm	Bohrungsdurchmesser mm	Segmenthöhe mm	Bestellnummer	Rabattgruppe (RAG)	Verpackungsinhalt	Versandeinheit	EAN-Code 3165140...	UVP € exkl. MwSt
50	125	22,23	4,5	2 608 600 258 COL	1	1	143011		190,00

Universal

Diamanttopfscheibe Best for Universal Turbo

best **Universal**



- ▶ **Geeignet für** feine Oberflächen auf Granit (hart und weich), Baumaterialien, Kunststein, Beton sowie für die Kantenbearbeitung ohne Bruchstellen
- ▶ Der umlaufende Turboschleifring erzeugt ein feines Schleifbild bei Finish-Arbeiten auf Naturstein wie Granit und Baumaterialien wie Beton
- ▶ Maximale Unwucht 50 g*mm für vibrationsfreies Arbeiten



50	125	22,23	5	2 608 600 261 COL	1	1	143042		240,00
----	-----	-------	---	--------------------------	---	---	--------	--	--------



Diamantpolierscheiben

Diamantpolierscheiben für Nassanwendungen



- ▶ Die Diamantpolierscheibe ist geeignet für Naturstein, hauptsächlich für Granit und Marmor. Benützen Sie die Diamantpolierscheibe mit Wasser und einer Drehgeschwindigkeit von weniger als 4000 U/min. Für ein ideales Poliererergebnis sollen alle Korngrößen verwendet werden (50, 100, 200, 400, 800, 1500, 3000 und Hochglanzpolierscheibe)
- ▶ Diamantkunstharzunterlage mit Klettverbindung



Durchmesser mm	Kornung	Bohrungsdurchmesser mm	Segmenthöhe mm	Bestellnummer	Rabattgruppe (RAG)	Verpackungsinhalt	Versandereinheit	EAN-Code 3163140...	UVP € exkl. MwSt
----------------	---------	------------------------	----------------	---------------	--------------------	-------------------	------------------	---------------------	------------------

Produkteigenschaften				Bestellinformationen					
10er-Pack									
100	50	-	3	2 608 603 385	COL	10	1	705660	150,00

10er-Pack									
100	100	-	3	2 608 603 386	COL	10	1	705677	150,00

10er-Pack									
100	200	-	3	2 608 603 387	COL	10	1	705684	150,00

10er-Pack									
100	400	-	3	2 608 603 388	COL	10	1	705691	150,00

10er-Pack									
100	800	-	3	2 608 603 389	COL	10	1	705707	150,00

Diamantpolierscheiben für Nassanwendungen



Produkteigenschaften			Bestellinformationen						
Durchmesser mm	Körnung	Bohrungsdurchmesser mm	Segmenthöhe mm	Bestellnummer	Rabattgruppe (RAG)	Verpackungsinhalt	Versandeinheit	EAN-Code 3165140...	UVP € exkl. MwSt
100	1500	-	3	2 608 603 390	COL	10	1	705714	150,00

10er-Pack



100	3000	-	3	2 608 603 391	COL	10	1	705721	150,00
-----	------	---	---	---------------	-----	----	---	--------	--------

10er-Pack



100	-	-	3	2 608 603 392	COL	10	1	705738	160,00
-----	---	---	---	---------------	-----	----	---	--------	--------

Hochglanzpolierscheibe
10er-Pack



100	-	-	3	2 608 603 393	COL	8	1	705745	125,00
-----	---	---	---	---------------	-----	---	---	--------	--------

Je 1 Stück von Körnung 50 bis Hochglanzpolierscheibe
8er-Pack

Stützteller mit M 14-Aufnahme für Diamantpolierscheiben

- ▶ Stützteller mit Klettverbindung und M 14-Gewinde. Max. 4000 U/min



Produkteigenschaften	Bestellinformationen						
	Bestellnummer	Rabattgruppe (RAG)	Verpackungsinhalt	Versandeinheit	EAN-Code 3165140...	UVP € exkl. MwSt	
1er-Pack	2 608 603 435	COV	1	1	711067	21,60	



Dry Speed Diamanttrockenbohrer:

für höchste Bohrgeschwindigkeit in
alle harten Fliesen

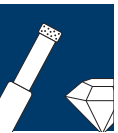

Die Diamanttrockenbohrer mit M 14-Aufnahme für Winkelschleifer mit maximaler Drehzahl von 11.000 U/min erzielen eine erheblich höhere Schnittgeschwindigkeit und haben eine längere Lebensdauer als vergleichbare Produkte in der Nassanwendung. Herausragender Effekt:

- Mehr Bohrlöcher in kürzester Arbeitszeit und mit weniger Aufwand.

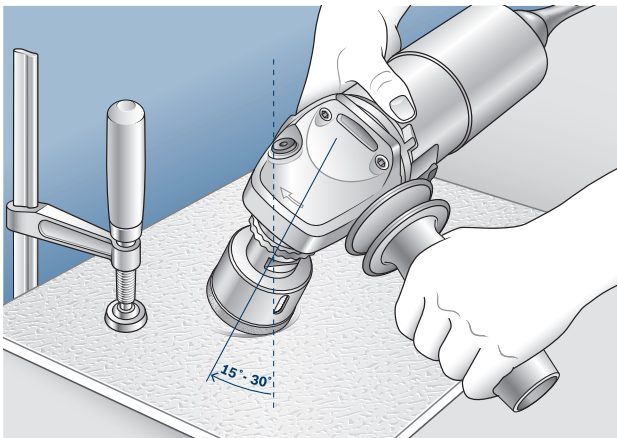

Bohrer zum Anbohren schräg ansetzen (15° bis 30° Winkel) und nach und nach gerade stellen.

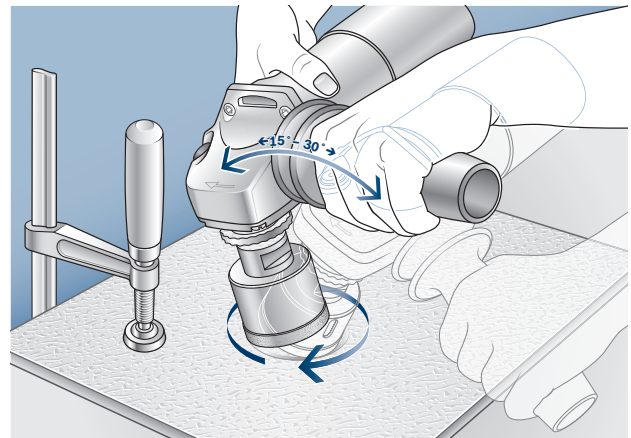

Mit leicht kreisender Bewegung durch die Fliese oder die Natursteinplatte bohren.



Easy Dry Diamanttrockenbohrer:

hohe Lebensdauer, einfache Handhabung

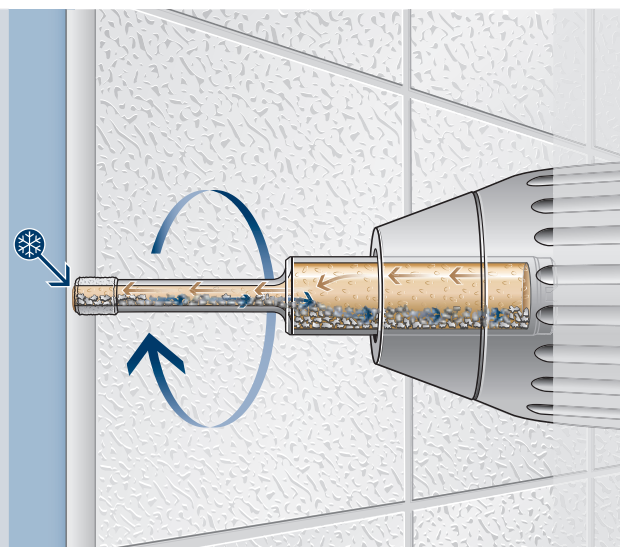

Die Stärke der neuen Easy Dry-Diamanttrockenbohrer liegt in ihrer einfachen Handhabung und ihrer sehr hohen Standzeit trotz Trockenanwendung. Zeitaufwendige Vorarbeit, wie beim Nassbohren üblich, und die Ausrüstung reduzieren sich auf ein Minimum.

- ▶ Kein Installieren mehr von Wasserkühlsystemen.
- ▶ Kein Entfernen des Bohrkerns mehr notwendig.
- ▶ Kein zeitintensives Putzen der Baustelle nach dem Bohren.
- ▶ Selbstverschleißender Bohrer, kein Auslaufen der Kühlflüssigkeit.

Die Kühlung der Diamanten des Bohrers wird durch ein pflanzliches Kühlmittel im Inneren des Bohrschaftes gewährleistet. Dieses tritt beim Bohrprozess durch die Bohrerspitze aus und kühlt die Diamanten.

Das Kühlmittel wird durch die Drehbewegung des Bohrers und durch die Volumenreduktion im Bohrkörper freigesetzt. Die Diamanten werden während des Bohrvorgangs effektiv gekühlt. Dies verhindert ein vorzeitiges Verglühen der Diamanten und erhöht die Lebensdauer.



Für den universellen Einsatz: Diamantbohrkronen und -dosensenker

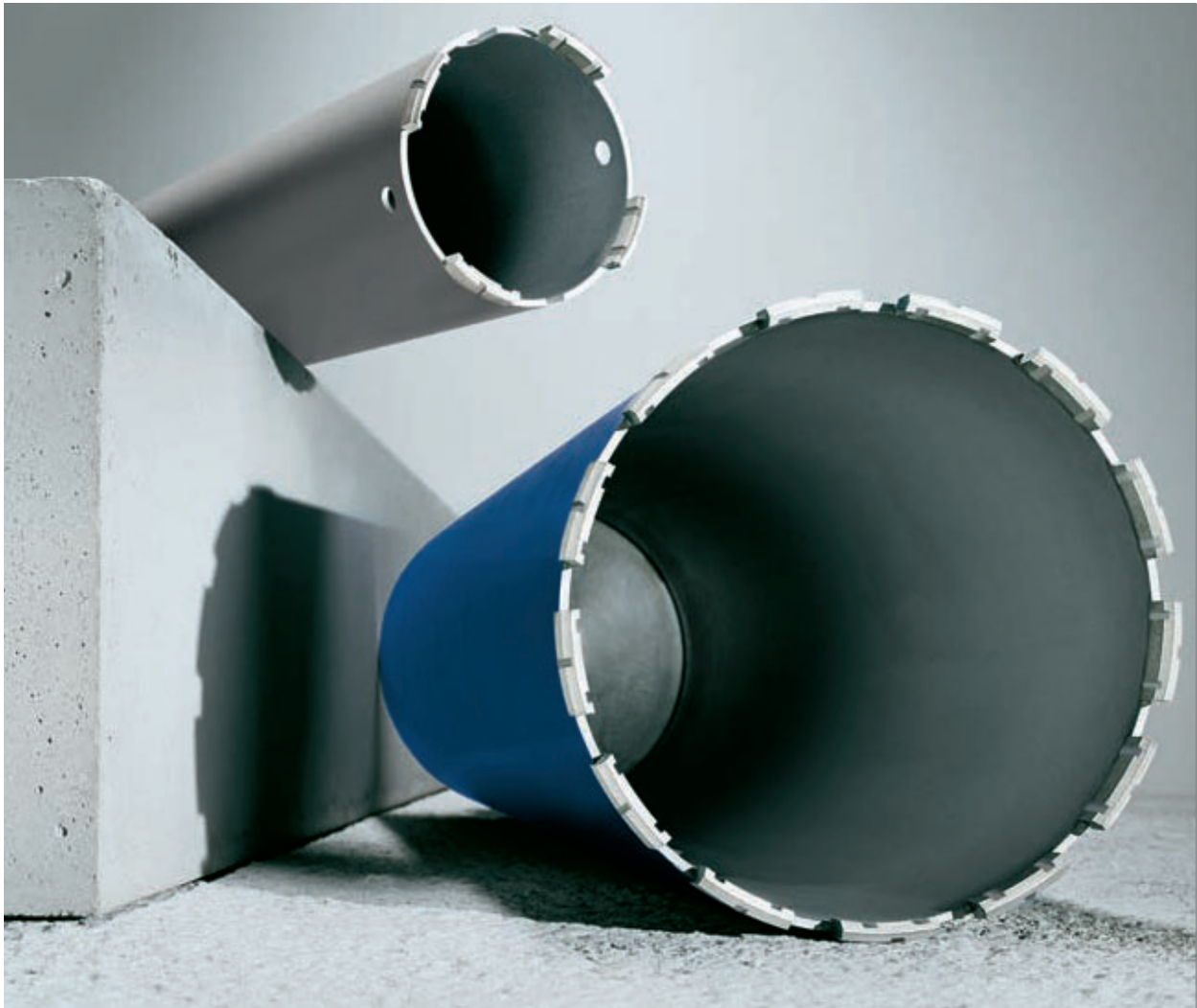
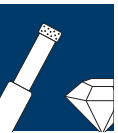

Nassbohren mit System: Bosch Diamantbohrmaschine GDB 2500 WE, Diamant-Bohrkronen, Bohrstände S 500 A, Absaugvorrichtung und Allzwecksauger.

















Trockenbohren mit der Bosch Diamantbohrmaschine GDB 1600 DE – schlagfrei, präzise, stationär oder handgeführt und mit anwenderfreundlicher Staubabsaugung.

Alles aus einer Hand – dies gewährleistet das übersichtliche Diamantbohrkronen-Sortiment und das darauf abgestimmte Systemzubehör von Bosch.

Die langlebigen Bosch Diamantbohrkronen sind auf höchste Bohrgeschwindigkeit und den universellen Einsatz in allen gängigen Materialien ausgelegt.

Die neuen dachförmigen Segmente ermöglichen ein rasches Zentrieren und ein hervorragendes Anbohrverhalten der Bohrkronen. Die speziellen Segmente gewährleisten durch weniger Reibung einen hohen Vorschub bereits ab der ersten Bohrung.

	 Nassbohrkronen G 1/2" / 1 1/4" UNC	 Trockenbohrkronen 1 1/4" UNC und G 1/2"	 Diamantbohrer und Diamantlochsäge Diamond for Hard Ceramics	 Diamant-trockenbohrer	 Diamant-trockenbohrer Dry Speed	 Trockendosen-senker M16	 Trockendosen-senker mit Power-Change-Adapter
							
	Seite 75	Seite 78	Seite 92	Seite 96	Seite 98	Seite 82	Seite 82
Asphalt	○						
Beton, armiert	●						
Beton, stark armiert	●						
Beton, frisch	●						
Beton, harte Zuschläge	●						
Beton, mittlere Zuschläge	●						
Beton, weiche Zuschläge	●	●					
Betonsteine	●	○					
Fliesen (Keramik)			●	●	●		
Fliesen (Steingut)			●	●	●		
Fliesen (Feinsteinzeug)			●	●	●		
Gips		○				●	●
Gneis, Granit	●	○	○	○	●		
Kalksandstein, hart	●	●				●	
Kalksandstein, weich	●	●				○	●
Marmor	●	○	●	●	●		
Porenbeton	●	●				●	●
Porphy	○						
Sandstein, hart	●	●				●	
Sandstein, mittel	●	●				●	●
Sandstein, weich	●	●				○	●
Schamottstein	●					●	○
Schiefer	●		○	○	○		
Tonsteine/-rohre	●	○				○	
Waschbeton	●	○				○	
Zementsteine/-rohre	●	○				○	

● sehr gut geeignet ○ geeignet

Empfohlener Arbeitsschutz:



Schutzbrille tragen



Staubmaske tragen



Gehörschutz tragen



Schutzhandschuhe tragen

Eine umfassende Auswahl an Schutzbrillen, Staubmasken etc. finden Sie im Segmentkatalog Nr. 1 ab Seite 309.

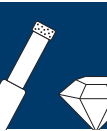

Diamantbohren mit Bosch:

das komplette System aus einer Hand

Nassbohren (stationär)

Diamantbohrmaschine



GDB 1600 WE Professional, 1600 W G 1/2" und
1 1/4" UNC Werkzeugaufnahme (0 601 189 ...)



GDB 2500 WE Professional, 2500 W G 1/2" und
1 1/4" UNC Werkzeugaufnahme (0 601 18P ...)

Diamantnassbohrkrone



G 1/2" 12–35 x 300 mm
37–47 x 400 mm



1 1/4" UNC 52–300 x 450 mm

Führung, Wasserkühlung und -absaugung



S 500 A Bohrständer
(0 601 190 025)



Wasserfangring für
S 500 A bis ø 212 mm
(2 609 390 389)



Wasserdruckbehälter bzw.
Wasseranschluss
(2 609 390 308)



GAS 50 Professional
(0 601 989 ...)

Bohrständerbefestigung



Mit Dübeln für Beton
Komplettes Set
(2 607 000 744)



Mit Dübeln für Mauerwerk
Komplettes Set
(2 607 000 745)



Mit Schnellspannsäule
Für schnelles Befestigen des
Bohrständers S 500 A durch
Spannen zwischen Boden und Decke
(2 608 597 111)

Trockenbohren (stationär/handgeführt)

Diamantbohrmaschine



GDB 1600 DE Professional, 1600W
 G 1/2" und 1 1/4" UNC-Werkzeugaufnahme
 (0 601 188 ...)

Diamanttrockenbohrkrone



1 1/4" UNC 32-52 x 330 mm
 62-157 x 400 mm

Führung



Stationär
 S 500 A Bohrstander
 (0 601 190 025)



Handgeführt
 Zentrierkreuz mit Anbohrhilfe

Absaugung



GAS 50 Professional
 (0 601 989 ...)

Bohrständerbefestigung



Mit Dübeln für Beton
 Komplettes Set
 (2 607 000 744)



Mit Dübeln für Mauerwerk
 Komplettes Set
 (2 607 000 745)



Mit Schnellspannsäule,
 für schnelles Befestigen des
 Bohrständers S 500 A durch
 Spannen zwischen Boden und Decke
 (2 608 597 111)

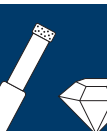

Trockenbohren (handgeführt)

Drehmomentstarkes Elektrowerkzeug und zugehöriger Adapter auf G 1/2" Bohrkronen			
<p>SDS plus Bohrhammer mit abschaltbarer Schlagfunktion</p>  <p>z. B. Bosch GBH 2-26 DRE Professional, 800 W</p>  <p>SDS-plus → G 1/2" (2 608 598 123)</p>	<p>Direkte Montage auf Bohrwelle (ohne Bohrfutter)</p>  <p>5/8" – 16UNF → G 1/2" (2 608 598 125)</p>  <p>1/2" – 20 UNF → G 1/2" (2 608 598 126)</p>	<p>Bohrmaschine mit SDS-DI oder Hilti BI Aufnahme</p>  <p>z. B. Bosch GDB 1600 DE vor 2004</p>  <p>SDS-DI → G 1/2" (2 608 598 127)</p>	<p>Hilti DD100</p>  <p>Hilti DD100 G 1/2" (2 608 598 124)</p>

Handgeführte Trockenbohrkrone mit G 1/2" Anschluss	
 <p>Best for Universal: 22 - 32 x 350mm, 38 - 202 x 150mm Professional for Universal: 28 x 350mm, 38 - 127 x 150mm</p>	 <p>Zentrierbohrer mit Kegelschaft. Länge 200 mm für Benutzung ohne Staubabsaugung (2 608 597 921)</p>

Verlängerung für Trockenbohrkronen mit G 1/2" Anschluss (optional)	
 <p>150 mm ab Kronendurchmesser 32 mm (2 608 598 128)</p>	 <p>300 mm ab Kronendurchmesser 32 mm (2 608 598 129)</p>

Nassbohrkronen

Ideal zum Bohren in Beton und armiertem Beton

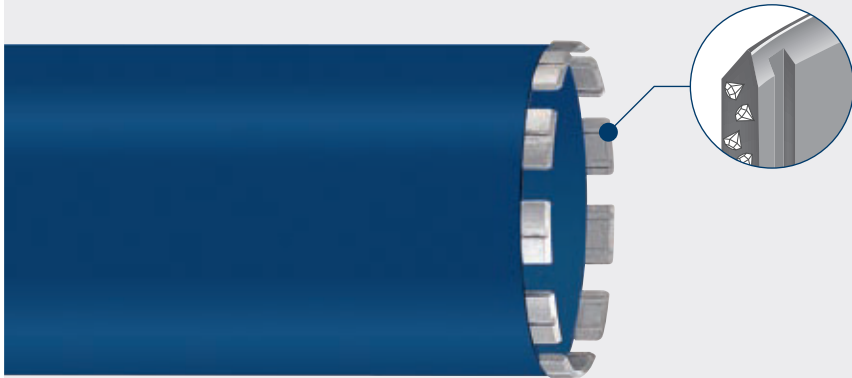

Spezielle Segmentform
Speed Stripes Dachsegment für besonders hohe Bohrgeschwindigkeit, schnelleres Zentrieren, schnelleres Anbohren, hohe Lebensdauer, bessere Beseitigung des Bohrmehls, weniger Vibration, weniger Reibung



G 1/2" Aufnahme
Ø 12 – 47 mm



1 1/4" UNC Aufnahme
Ø 52 – 300 mm

10 mm Segmenthöhe
von Ø 12 – 47 mm

11,5 mm Segmenthöhe
von Ø 52 – 300 mm

Diamantnassbohrkronen G 1/2" und 1 1/4" UNC Best for Concrete



- Universalsegment für Beton. Sehr hohe Schnittleistung und hohe Lebensdauer.
- **Hinweis:** Nur einsetzbar in Maschinen, die für Nassbohrungen ausgelegt sind. Zum Absaugen Bosch-Sauger GAS 35 M AFC oder GAS 55 M AFC Professional verwenden.



Durchmesser mm	Arbeitslänge mm	Anzahl Segmente	Segmenthöhe mm	Bestellnummer	Rabattgruppe (RAG)	Verpackungsinhalt	Versandeinheit	EAN-Code 3165140...	UVP € exkl. MwSt
12	300	Ring	10	2 608 580 542	COL	1	1	595438	72,65
14	300	Ring	10	2 608 580 543	COL	1	1	595445	73,70
16	300	Ring	10	2 608 580 544	COL	1	1	595452	75,84
18	300	Ring	10	2 608 580 545	COL	1	1	595469	76,89
20	300	Ring	10	2 608 580 546	COL	1	1	595476	79,71
22	300	Ring	10	2 608 580 547	COL	1	1	595483	85,29
24	300	Ring	10	2 608 580 548	COL	1	1	595490	91,39
25	300	Ring	10	2 608 580 549	COL	1	1	595506	92,69
28	300	Ring	10	2 608 580 550	COL	1	1	595513	100,92

••• Verpackungsinhalt (Stück pro Verpackung)

••••• Versandeinheit. Eine Versandeinheit besteht aus einer festen Verpackungsanzahl. Die Bestellungen werden ausschließlich in vollen Versandeinheiten ausgeführt.

Diamantnassbohrkronen G 1/2“ und 1 1/4“ UNC Best for Concrete

Produkteigenschaften				Bestellinformationen					
Durchmesser mm	Arbeitslänge mm	Anzahl Segmente	Segmenthöhe mm	Bestellnummer	Rabattgruppe (RAG)	Verpackungsinhalt	Versandeinheit	EAN-Code 3165140...	UVP € exkl. MwSt
30	300	Ring	10	2 608 580 551	COL	1	1	595520	106,93
32	300	Ring	10	2 608 580 552	COL	1	1	595537	113,32
35	300	Ring	10	2 608 580 553	COL	1	1	595544	125,71
37	400	Ring	10	2 608 580 554	COL	1	1	595551	140,84
40	400	Ring	10	2 608 580 555	COL	1	1	595568	152,82
42	400	Ring	10	2 608 580 556	COL	1	1	595575	165,17
47	400	Ring	10	2 608 580 557	COL	1	1	595582	168,82
52	450	5	11,5	2 608 580 558	COL	1	1	595599	171,13
57	450	5	11,5	2 608 580 559	COL	1	1	595605	173,45
62	450	6	11,5	2 608 580 560	COL	1	1	595612	176,18
72	450	7	11,5	2 608 580 561	COL	1	1	595629	178,49
77	450	7	11,5	2 608 580 562	COL	1	1	595636	180,76
82	450	7	11,5	2 608 580 563	COL	1	1	595643	196,39
92	450	8	11,5	2 608 580 564	COL	1	1	595650	223,40
102	450	9	11,5	2 608 580 565	COL	1	1	595667	245,50
107	450	9	11,5	2 608 580 566	COL	1	1	595674	249,12
112	450	9	11,5	2 608 580 567	COL	1	1	595681	252,35
122	450	10	11,5	2 608 580 568	COL	1	1	595698	258,78
127	450	11	11,5	2 608 580 569	COL	1	1	595704	263,87
132	450	11	11,5	2 608 580 570	COL	1	1	595711	279,87
138	450	11	11,5	2 608 580 571	COL	1	1	595728	291,81
152	450	12	11,5	2 608 580 572	COL	1	1	595735	293,19
162	450	12	11,5	2 608 580 573	COL	1	1	595742	343,70
172	450	12	11,5	2 608 580 574	COL	1	1	595759	368,91
182	450	13	11,5	2 608 580 575	COL	1	1	595766	383,11
186	450	13	11,5	2 608 580 576	COL	1	1	595773	390,00
202	450	14	11,5	2 608 580 577	COL	1	1	595780	446,43
212	450	14	11,5	2 608 580 578	COL	1	1	595797	527,18
226	450	15	11,5	2 608 580 579	COL	1	1	595803	597,39
250	450	16	11,5	2 608 580 580	COL	1	1	595810	667,56
276	450	17	11,5	2 608 580 581	COL	1	1	595827	708,91
300	450	18	11,5	2 608 580 582	COL	1	1	595834	771,72

Segmente für Diamantbohrkronen 1 1/4“ UNC Best for Concrete

best  Concrete

- ▶ Segmente für den Wiederbesatz segmentierter Best for Concrete Bohrkronen.
- ▶ Geeignet für Beton und Stahlbeton mit normalen bis harten Zuschlagsstoffen, Mauerwerk



Produkteigenschaften			Bestellinformationen					
Für Bohrkronendurchmesser mm	Anzahl Segmente	Segmenthöhe mm	Bestellnummer	Rabattgruppe (RAG)	Verpackungsinhalt	Versandeinheit	EAN-Code 3165140...	UVP € exkl. MwSt
52	5	11,5	2 600 116 053	COL	5	1	597371	72,82
57	5	11,5	2 600 116 054	COL	5	1	597388	72,82
62	6	11,5	2 600 116 055	COL	6	1	597395	87,35

 Verpackungsinhalt (Stück pro Verpackung)

 Versandeinheit. Eine Versandeinheit besteht aus einer festen Verpackungsanzahl. Die Bestellungen werden ausschließlich in vollen Versandeinheiten ausgeführt.

Segmente für Diamantbohrkronen 1 1/4“ UNC Best for Concrete



Für Bohrkronendurchmesser mm	Anzahl Segmente	Segmenthöhe mm	Bestellnummer	Rabattgruppe (RAG)	Verpackungsinhalt	Versandeinheit	EAN-Code 3165140...	UVP € exkl. MwSt
Produkteigenschaften			Bestellinformationen					
72 77 82	7	11,5	2 600 116 056	COL	7	1	597548	102,35
92	8	11,5	2 600 116 057	COL	8	1	597555	116,55
102 107 112	9	11,5	2 600 116 058	COL	9	1	597562	131,22
122	10	11,5	2 600 116 059	COL	10	1	597579	145,88
127	11	11,5	2 600 116 060	COL	11	1	597586	160,59
132	11	11,5	2 600 116 061	COL	11	1	597593	160,59
138	11	11,5	2 600 116 062	COL	11	1	597609	160,59
152 162	12	11,5	2 600 116 063	COL	12	1	597616	174,79
172	12	11,5	2 600 116 064	COL	12	1	597623	174,79
182 186	13	11,5	2 600 116 065	COL	13	1	597630	189,54
202 212	14	11,5	2 600 116 066	COL	14	1	597647	204,16
226	15	11,5	2 600 116 067	COL	15	1	597654	218,40
250	16	11,5	2 600 116 068	COL	16	1	597661	233,07
276	17	11,5	2 600 116 069	COL	17	1	597678	247,77
300	18	11,5	2 600 116 070	COL	18	1	597685	262,44



Trockenbohrkronen

Ideal zum Bohren von Kalksandstein, Mauerwerk und Ziegelstein

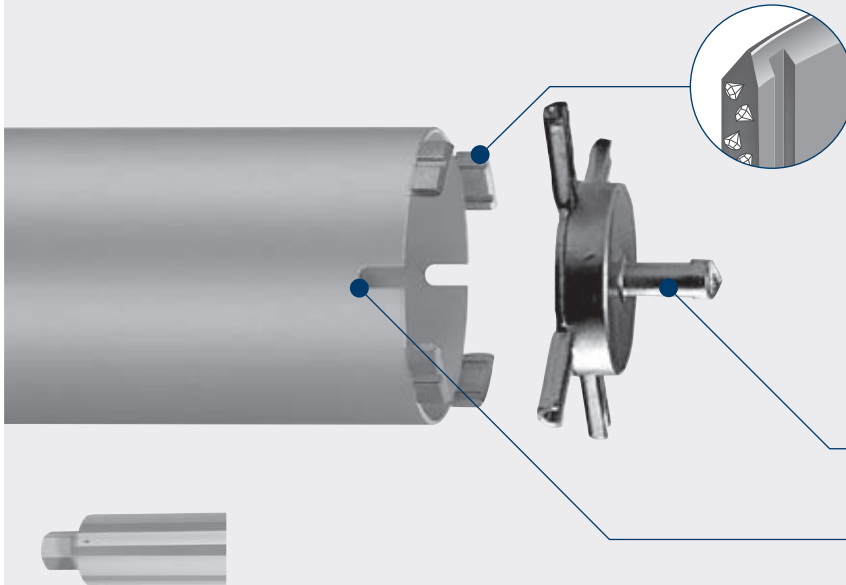

Spezielle Segmentform

Speed Stripes Dachsegment für besonders hohe Bohrgeschwindigkeit, schnelleres Zentrieren, weniger Vibrationen, schnelleres Anbohren, hohe Lebensdauer, bessere Beseitigung des Bohrmehls, weniger Reibung

Zentrierkreuz (Seite 85)

für einfaches Anbohren

Halterung für Zentrierkreuz

10 mm Segmenthöhe von Ø 32 – 42 mm

11,5 mm Segmenthöhe von Ø 52 – 157 mm

1 1/4" UNC Aufnahme
Ø 32 – 157 mm

Diamanttrockenbohrkronen 1 1/4" UNC Best for Universal

best **Universal**

- ▶ Universalsegment für Kalkstein, Ziegelstein und Sandstein
- ▶ **Hinweis:** Zum Absaugen Bosch-Sauger GAS 35 M AFC oder GAS 55 M AFC Professional verwenden.
- ▶ **Passend zu** Diamantbohrmaschinen aller Marken mit Anschluss 1 1/4" UNC



Produkteigenschaften				Bestellinformationen					
Durchmesser mm	Arbeitslänge mm	Anzahl Segmente	Segmenthöhe mm	Bestellnummer	Rabattgruppe (RAG)	Verpackungsinhalt	Versandeinheit	EAN-Code 3165140...	UVP € exkl. MwSt
Diamanttrockenbohrkrone 1 1/4" UNC									
32	330	Ring	10	2 608 580 583	COL	1	1	595841	86,18
42	330	Ring	10	2 608 580 584	COL	1	1	595858	98,66
52	330	3	11,5	2 608 580 585	COL	1	1	595865	110,55
62	400	4	11,5	2 608 580 586	COL	1	1	595872	126,64
68	400	4	11,5	2 608 580 587	COL	1	1	595889	140,84
87	400	4	11,5	2 608 580 588	COL	1	1	595896	170,21
102	400	4	11,5	2 608 580 589	COL	1	1	595902	179,87

Verpackungsinhalt (Stück pro Verpackung)

Versandeinheit. Eine Versandeinheit besteht aus einer festen Verpackungsanzahl. Die Bestellungen werden ausschließlich in vollen Versandeinheiten ausgeführt.

Diamanttrockenbohrkronen 1 1/4“ UNC Best for Universal

Produkteigenschaften				Bestellinformationen					
Durchmesser mm	Arbeitslänge mm	Anzahl Segmente	Segmenthöhe mm	Bestellnummer	Rabattgruppe (RAG)	Verpackungsinhalt	Versandeinheit	EAN-Code 3165140...	UVP € exkl. MwSt
Diamanttrockenbohrkrone 1 1/4“ UNC									
112	400	6	11,5	2 608 580 590	COL	1	1	595919	196,81
122	400	6	11,5	2 608 580 591	COL	1	1	595926	213,82
132	400	6	11,5	2 608 580 592	COL	1	1	595933	247,77
142	400	8	11,5	2 608 580 593	COL	1	1	595940	254,62
152	400	8	11,5	2 608 580 594	COL	1	1	595957	261,09
157	400	8	11,5	2 608 580 595	COL	1	1	595964	273,03

Segmente für Diamantbohrkronen 1 1/4“ UNC Best for Universal

best  **Universal** ▶ Segmente für den Wiederbesatz segmentierter Best for Universal Bohrkrone.

Produkteigenschaften			Bestellinformationen					
Für Bohrkronendurchmesser mm	Anzahl Segmente	Segmenthöhe mm	Bestellnummer	Rabattgruppe (RAG)	Verpackungsinhalt	Versandeinheit	EAN-Code 3165140...	UVP € exkl. MwSt
Geeignet für Kalksandstein, Ziegelstein, Mauerwerk								
52	3	11,5	2 600 116 071	COL	3	1	597692	43,70
62	4	11,5	2 600 116 072	COL	4	1	597708	58,24
68	4	11,5	2 600 116 073	COL	4	1	597715	58,24
87	4	11,5	2 600 116 074	COL	4	1	597722	58,24
102	4	11,5	2 600 116 075	COL	4	1	597739	58,24
112	6	11,5	2 600 116 076	COL	6	1	597746	87,35
122	6	11,5	2 600 116 077	COL	6	1	597753	87,35
132	6	11,5	2 600 116 078	COL	6	1	597760	87,35
142	8	11,5	2 600 116 082	COL	8	1	621519	116,55
152								
157								



Diamanttrockenbohrkronen G 1/2" Best for Universal

best  **Universal**

- ▶ Universalsegment für Kalkstein, Ziegelstein und Sandstein.
- ▶ Sehr hohe Schnittleistung und Lebensdauer in Mauerwerk.

Produkteigenschaften				Bestellinformationen					
Durchmesser mm	Arbeitslänge mm	Anzahl Segmente	Segmenthöhe mm	Bestellnummer	Rabattgruppe (RAG)	Verpackungsinhalt	Versandeinheit	EAN-Code 3165140...	UVP € exkl. MwSt
Diamanttrockenbohrkrone G 1/2"									
22	350	3	7	2 608 587 313	COL	1	1	623766	75,97
28	350	3	7	2 608 587 314	COL	1	1	623773	77,69
32	350	3	7	2 608 587 315	COL	1	1	623780	80,84
38	150	3	7	2 608 587 316	COL	1	1	623797	83,82
42	150	3	7	2 608 587 317	COL	1	1	623803	84,33
48	150	3	7	2 608 587 318	COL	1	1	623810	85,21
52	150	4	7	2 608 587 319	COL	1	1	623827	87,31
60	150	4	7	2 608 587 320	COL	1	1	623834	92,56
65	150	4	7	2 608 587 321	COL	1	1	623841	98,66
68	150	4	7	2 608 587 322	COL	1	1	623858	103,03
72	150	4	7	2 608 587 323	COL	1	1	623865	107,39
78	150	5	7	2 608 587 324	COL	1	1	623872	113,53
82	150	5	7	2 608 587 325	COL	1	1	623889	143,78
92	150	5	7	2 608 587 326	COL	1	1	623896	149,37
102	150	5	7	2 608 587 327	COL	1	1	623902	152,52
107	150	6	7	2 608 587 328	COL	1	1	623919	155,46
117	150	6	7	2 608 587 329	COL	1	1	623926	185,21
127	150	6	7	2 608 587 330	COL	1	1	623933	206,18
132	150	6	7	2 608 587 331	COL	1	1	623940	212,27
142	150	7	7	2 608 587 332	COL	1	1	623957	215,42
152	150	7	7	2 608 587 333	COL	1	1	623964	218,40
162	150	7	7	2 608 587 334	COL	1	1	623971	254,24
202	150	9	7	2 608 587 335	COL	1	1	623988	343,91



Diamanttrockenbohrkronen G 1/2" Standard for Universal

standard  **Universal**

- ▶ Universalsegment für Kalkstein, Ziegelstein und Sandstein.
- ▶ Hohe Schnittleistung und Lebensdauer in Mauerwerk.



Diamanttrockenbohrkrone G 1/2"									
Durchmesser mm	Arbeitslänge mm	Anzahl Segmente	Segmenthöhe mm	Bestellnummer	Rabattgruppe (RAG)	Verpackungsinhalt	Versandeinheit	EAN-Code 3165140...	UVP € exkl. MwSt
28	350	3	7	2 608 587 336	COL	1	1	623995	40,97
38	150	3	7	2 608 587 337	COL	1	1	624008	44,12
48	150	3	7	2 608 587 338	COL	1	1	624015	50,25
52	150	4	7	2 608 587 339	COL	1	1	624022	53,74
65	150	4	7	2 608 587 340	COL	1	1	624039	56,72
107	150	6	7	2 608 587 341	COL	1	1	624046	70,34
117	150	6	7	2 608 587 342	COL	1	1	624053	82,94
127	150	6	7	2 608 587 343	COL	1	1	624060	86,97

5tlg. Diamanttrockenbohrkronen-Set G 1/2" Standard for Universal

- standard  **Universal** ▶ Universalsegment für Kalkstein, Ziegelstein und Sandstein.
 ▶ Hohe Schnittleistung und Lebensdauer in Mauerwerk.

Durchmesser mm	Arbeitslänge mm	Anzahl Segmente	Segmenthöhe mm	Bestellnummer	Rabattgruppe (RAG)	Verpackungsinhalt	Versandeinheit	EAN-Code 3163140...	UVP € exkl. MwSt
Produkteigenschaften				Bestellinformationen					

5tlg. Diamanttrockenbohrkronen-Set G 1/2" inkl.:

- 1 x Austreiber
- 1 x Adapter 6-Kant - G 1/2"
- 1 x Adapter SDS-plus - G 1/2"
- 1 x Verlängerung 6-Kant - G 1/2" (240 mm)
- 1 x Verlängerung SDS-plus - G 1/2" (240 mm)
- 1 x Zentrierbohrer 200 mm



38	150	4	7	2 608 587 007	C0L	5	1	625081	312,02
52									
65									
117									
127									



Dosensenker

Ideal zum Bohren in Kalksandstein, Mauerwerk, Ziegelstein

Optimierte Segmente für besonders schnellen Bohrvorschub und hohe Lebensdauer in harten oder mittelharten Materialien

Ideal für mittelharte Baumaterialien



M 16
passt auf alle marktgängigen Aufnahmeschäfte

7 mm nutzbare Segmenthöhe

Ideal für harte Baumaterialien



Power-Change-Adapter-Aufnahme
für schnelles und sicheres Befestigen und Wiederlösen von Zentrierbohrer und Dosensenker mit nur einem Klick

10 mm nutzbare Segmenthöhe

Diamantdosensenker mit Power-Change-Adapter

best **Universal** ▶ Für Bohren ohne Schlag. Für Bohrmaschinen mit mindestens 1000 Watt. Ideale Drehzahl von 1500 bis 2000 U/min.

	Durchmesser mm	Arbeitslänge mm	Anzahl Segmente	Segmenthöhe mm	Bestellnummer	Rabattgruppe (RAG)	Verpackungsinhalt	Versandeinheit	EAN-Code 3165140...	UVP € exkl. MwSt
	Produkteigenschaften					Bestellinformationen				
	68	60	3	7	2 608 550 569	COL	1	1	464222	52,31
	82	60	4	7	2 608 550 571	COL	1	1	464246	66,05
	Produkteigenschaften					Bestellinformationen				
	68	60	3	10	2 608 550 568	COL	1	1	464215	93,31
	82	60	4	10	2 608 550 570	COL	1	1	464239	109,20

Verpackungsinhalt (Stück pro Verpackung)

Versandeinheit. Eine Versandeinheit besteht aus einer festen Verpackungsanzahl. Die Bestellungen werden ausschließlich in vollen Versandeinheiten ausgeführt.

Diamantdosensenker mit M 16-Aufnahmeschaft



► Für Bohren ohne Schlag. Für Bohrmaschinen mit mindestens 1000 Watt. Ideale Drehzahl von 1500 bis 2000 U/min.



Produkteigenschaften				Bestellinformationen						
Durchmesser mm	Arbeitslänge mm	Anzahl Segmente	Segmenthöhe mm	Bestellnummer	Rabattgruppe (RAG)	Verpackungsinhalt	Versandeinheit	EAN-Code 3163140...	UVP € exkl. MwSt	
für weiche bis mittelharte Baustoffe geeignet, wie Kalksandstein, Ziegel, Klinker, Mauerwerk										
68	60	3	7	2 608 550 575	COL	1	1	464284	52,31	
82	60	4	7	2 608 550 577	COL	1	1	464307	66,05	
für harte Baustoffe geeignet, wie hochverdichteter Kalksandstein, Ziegel, Klinker, Mauerwerk.										
68	60	3	10	2 608 550 574	COL	1	1	464277	93,61	
82	60	4	10	2 608 550 576	COL	1	1	464291	109,20	

Zubehöre für Diamantdosensenker mit Power-Change-Adapter

Produkteigenschaften		Bestellinformationen						
		Bestellnummer	Rabattgruppe (RAG)	Verpackungsinhalt	Versandeinheit	EAN-Code 3163140...	UVP € exkl. MwSt	
Power-Change-Adapter mit 8-mm-Sechskantaufnahmeschaft mit Hartmetallzentrierbohrer. Für Lochsägen Ø 19-159 mm.		2 608 584 772	COJ	1	1	375870	31,22	
	Power-Change-Adapter mit SDS-plus-Aufnahmeschaft mit Hartmetallzentrierbohrer. Für Lochsägen Ø 19-159 mm.	2 608 584 773	COJ	1	1	375887	41,30	
	Power-Change-Adapter Heavy Duty mit 11-mm-Sechskantaufnahmeschaft. Für Lochsägen Ø 14-210 mm. Ohne Zentrierbohrer.	2 608 580 095	COJ	1	1	469500	23,99	
	Power-Change-Adapter mit SDS-plus-Aufnahmeschaft. Für Lochsägen Ø 14-210 mm. Ohne Zentrierbohrer.	2 608 584 845	COJ	1	1	429252	33,03	







Verpackungsinhalt (Stück pro Verpackung)

Versandeinheit. Eine Versandeinheit besteht aus einer festen Verpackungsanzahl. Die Bestellungen werden ausschließlich in vollen Versandeinheiten ausgeführt.

Zubehöre für Diamantdosensenker mit Power-Change-Adapter

Produkteigenschaften				Bestellinformationen					
Durchmesser mm	Durchmesser/Schlüsselweite mm	Adapter Maschinenseite	Gesamtlänge mm	Bestellnummer	Rabattgruppe (RAG)	Verpackungsinhalt	Versandeinheit	EAN-Code 3165140...	UVP € exkl. MwSt
Zentrierbohrer Hartmetall für Lochsägen mit Schnittkapazität <60 mm mit 1/4"-Sechskantschaft, Bohrspitze 118°. Diamantgeschliffene Hartmetallschneiden mit Mittenzentrierung und Mehrzweckonderschliff									
				2 608 584 777	COJ	1	1	375924	11,97

Zubehöre zu Diamantdosensenker M 16

Produkteigenschaften				Bestellinformationen					
Durchmesser mm	Durchmesser/Schlüsselweite mm	Adapter Maschinenseite	Gesamtlänge mm	Bestellnummer	Rabattgruppe (RAG)	Verpackungsinhalt	Versandeinheit	EAN-Code 3165140...	UVP € exkl. MwSt
Adapter 5/8"-16UNF mit M 16									
	-	5/8" - 16 UNF	-	2 600 116 081	COL		1	621502	36,43
Sechskantaufnahmeschaft für Hohlbohrkronen mit M 16									
	-	11	80	2 608 550 078	COJ	1	1	084680	27,82
	-	11	220	2 608 598 109	COJ	1	1	096744	36,47
SDS-plus-Aufnahmeschaft für Hohlbohrkronen mit M 16									
	-	-	105	2 608 550 057	COJ	1	1	046138	29,71
	-	-	220	2 608 598 110	COJ	1	1	096751	45,63
Zentrierbohrer für Sechskantaufnahmeschaft									
	8	-	120	2 608 550 079	COJ	1	1	085403	8,36

Zubehör für Bosch-Diamantbohrsysteme

- ▶ Systemteile und Hilfsmittel für optimale Arbeit auf der Baustelle

Zentrierkreuze für Trockenbohrkronen 1 1/4" UNC



Produkteigenschaften	Bestellinformationen						
	Durchmesser/ Schlüsselweite mm	Bestellnummer	Rabattgruppe (RAG)	Verpackungsinhalt	Versandeinheit	EAN-Code 3165140...	UVP € exkl. MwSt
32	2 608 597 475	COL	1	1	110013	26,18	
42	2 608 597 476	COL	1	1	110020	26,60	
52	2 608 597 477	COL	1	1	110037	27,10	
62	2 608 597 904	COL	1	1	220057	27,98	
68	2 608 597 478	COL	1	1	110044	28,87	
87	2 608 597 479	COL	1	1	110051	29,79	
102	2 608 597 480	COL	1	1	110068	39,45	
112	2 608 597 481	COL	1	1	110075	40,38	
122	2 608 597 905	COL	1	1	220064	40,38	
132	2 608 597 482	COL	1	1	110082	41,30	

Adapter für Diamantbohrkronen









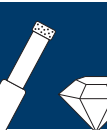



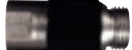

Produkteigenschaften	Bestellinformationen							
	Adapter Maschinenseite	Adapter Kronenseite	Gesamtlänge mm	Bestellnummer	Rabattgruppe (RAG)	Verpackungsinhalt	Versandeinheit	EAN-Code 3165140...
1 1/4" UNC	G 1/2"	-	2 608 598 043	COL	1	1	116169	89,00
G 1/2"	SDS-DI	-	2 608 550 141	COL	1	1	108003	269,00
G 1/2"	G 1/2"	-	2 608 598 145	COL	1	1	639569	23,30
1 1/4" UNC	SDS-DI	-	2 608 550 140	COL	1	1	107990	299,00
G 1/2"	1 1/4" UNC	-	2 608 598 042	COL	1	1	116152	89,00
SDS-DI	1 1/4" UNC	-	2 608 550 142	COL	1	1	108010	99,00

• Verpackungsinhalt (Stück pro Verpackung)

• Versandeinheit. Eine Versandeinheit besteht aus einer festen Verpackungsanzahl. Die Bestellungen werden ausschließlich in vollen Versandeinheiten ausgeführt.



Adapter für Diamantbohrkronen

	Adapter Maschinenseite		Adapter Kronenseite		Gesamtlänge mm	Bestellnummer	Rabattgruppe (RAG)	Verpackungsinhalt	Versandeinheit	EAN-Code 3165140...	UVP € exkl. MwSt
	Produkteigenschaften										
	SDS-DI	G 1/2"	-		2 608 550 143	COL	1	1	108027		89,00
	SDS-plus	G 1/2"	115		2 608 598 123	COL	1	1	230445		26,00
	SDS-plus	G 1/2"	240		2 608 580 864	COL	1	1	660518		28,50
	6-Kant	G 1/2"	88		2 608 598 122	COL	1	1	230438		25,50
	6-Kant	G 1/2"	240		2 608 580 865	COL	1	1	660501		32,00
	Hilti DD100	G 1/2"	-		2 608 598 124	COL	1	1	230452		83,95
	5/8" x 16 UNF	G 1/2"	-		2 608 598 125	COL	1	1	230469		52,50
	1/2" 20 UNF	G 1/2"	-		2 608 598 126	COL	1	1	230476		59,00
	SDS-DI	G 1/2"	-		2 608 598 127	COL	1	1	230483		113,53
	Pixi	1 1/4" UNC	-		2 608 598 150	COL	1	1	639613		89,00
	1 1/4" UNC	Pixi	-		2 608 598 151	COL	1	1	639620		102,00
	5/8" x 16 UNF	1 1/4" UNC	-		2 608 598 153	COL	1	1	639644		50,00
	M16	G 1/2"	-		2 608 000 503	COL	1	1	660532		69,00
	M18	G 1/2"	-		2 608 000 504	COL	1	1	660549		69,00

 Verpackungsinhalt (Stück pro Verpackung)

 Versandeinheit. Eine Versandeinheit besteht aus einer festen Verpackungsanzahl. Die Bestellungen werden ausschließlich in vollen Versandeinheiten ausgeführt.

Verlängerungen für Diamantbohrkronen

Produkteigenschaften		Bestellinformationen					
Länge mm	Bestellnummer	Rabattgruppe (RAG)	Verpackungsinhalt	Versandeinheit	EAN-Code 3165140...	UVP € exkl. MwSt	

Verlängerung für Bohrkronen mit SDS-DI-Anschluss
ab Durchmesser 62 mm



300	2 608 598 112	COL	1	1	108034	269,00
-----	---------------	-----	---	---	--------	--------

Verlängerung für Bohrkronen mit G 1/2"-Anschluss
ab Durchmesser 32 mm



300	2 608 598 044	COL	1	1	116176	95,00
500	2 608 598 143	COL	1	1	108027	119,00

Verlängerung für Bohrkronen mit 1 1/4" UNC-Anschluss
ab Durchmesser 45 mm



300	2 608 598 045	COL	1	1	116183	105,00
500	2 608 598 144	COL	1	1	639552	138,00

Verlängerung für Bohrkronen mit G 1/2"-Anschluss
ab Durchmesser 32 mm



150	2 608 598 128	COL	1	1	230490	66,00
-----	---------------	-----	---	---	--------	-------

Verlängerung für Trockenbohrkronen mit G 1/2"-Anschluss



150	2 608 598 146	COL	1	1	639576	96,30
250	2 608 598 147	COL	1	1	639583	109,00

Wasserdruckbehälter





- ▶ **Geeignet für** Nassbohrarbeiten an Baustellen ohne Wasseranschluss
- ▶ Stahlbehälter mit Spezialkunststoffbeschichtung
- ▶ Füllvolumen: 10 Liter

Wasserdruckbehälter



-	2 609 390 308	COP	1	1	107907	221,18
---	---------------	-----	---	---	--------	--------

Wasserfangring für Bohrstände S 500 und S 500 A Professional

- ▶ Nimmt das am Bohrloch ausfließende Wasser auf
- ▶ Verhindert zusammen mit Allzwecksauger Verschmutzungen und Wasserschäden

Produkteigenschaften	Bestellinformationen					
	Bestellnummer	Rabattgruppe (RAG)	Verpackungsinhalt	Versandereinheit	EAN-Code 3165140...	UVP € exkl. MwSt
 <p>Wasserfangring für Bohrstände S 500 Professional max. Bohrkronendurchmesser 92 mm Passend zu GDB 1600 WE Professional</p>	2 609 390 310	COP	1	1	107921	256,93
 <p>Wasserfangring für Bohrstände S 500 A Professional max. Bohrkronendurchmesser 150 mm Passend zu GDB 1600 WE; GDB 2200; GDB 2500 WE Professional</p>	2 609 390 389	COP	1	1	288774	299,16

Dichtungsdeckel für Wasserfangringe

Produkteigenschaften	Durchmesser mm	Bestellinformationen					
		Bestellnummer	Rabattgruppe (RAG)	Verpackungsinhalt	Versandereinheit	EAN-Code 3165140...	UVP € exkl. MwSt
 <p>Dichtungsdeckel für Wasserfangring 2 609 390 310</p>	123	2 609 390 311	COV	10	1	107938	31,22
 <p>Dichtungsdeckel für Wasserfangring 2 609 390 389</p>	235	2 609 390 391	COP	2	1	288798	25,71

Befestigungs-Sets

 <p>27tlg. Befestigungs-Set Spezialausführung für Beton und Hartgestein.</p>	15	2 607 000 744	COV	27	1	107945	79,83
 <p>6tlg. Befestigungs-Set Spezialausführung für Natur- und Kunststein.</p>	20	2 607 000 745	COV	6	1	107952	66,51

 Verpackungsinhalt (Stück pro Verpackung)

 Versandereinheit. Eine Versandereinheit besteht aus einer festen Verpackungsanzahl. Die Bestellungen werden ausschließlich in vollen Versandereinheiten ausgeführt.

Dübel-Sets

Produkteigenschaften	Bestellinformationen					
	Durchmesser mm	Bestellnummer	Rabattgruppe (RAG)	Verpackungsinhalt	Versandeinheit	EAN-Code 3165140...



50tlg. Dübel-Set
Spezialausführung für Beton und Hartgestein.

15	2 607 000 746	COV	50	1	107969	60,59
----	---------------	-----	----	---	--------	-------



25tlg. Dübel-Set
Spezialausführung für Natur- und Kunststein.

20	2 607 000 747	COV	25	1	107976	122,98
----	---------------	-----	----	---	--------	--------

Schnellspannsäule

Produkteigenschaften	Bestellinformationen					
	Bestellnummer	Rabattgruppe (RAG)	Verpackungsinhalt	Versandeinheit	EAN-Code 3165140...	UVP € exkl. MwSt

Schnellspannsäule für Bohrstände
Zur einfachen Befestigung des Bohrständers durch Verspannen zwischen Boden und Decke oder zwischen zwei Wänden.

Spannweite: von 1,7 m bis 3,0 m
Passend zu S 500; S 500 A Professional



	2 608 598 111	COP	1	1	107983	284,45
--	---------------	-----	---	---	--------	--------

Vakuum-Set, Spülkopf und Saugkopf



1tlg. Vakuum-Set
Bestehend aus: Ansaugstutzen mit Gummidichtung, Dreiweg-Kugelhahn zum schnellen Entlüften der Vakuumplatte, Dichtgummi für Vakuumfuß

Passend zu S 500; S 500 A Professional

	2 609 390 314	COP	1	1	127998	242,27
--	---------------	-----	---	---	--------	--------

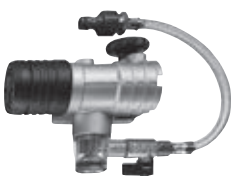

Spülkopf
Geeignet für das Nassbohren mit Bosch-Diamantbohrsystem GDB 1600 WE Professional (Ausführung SDS-DI bis Baujahr 2004)

Spülkopf für GDB 1600 WE Professional mit Aufnahme G 1/2" / 1 1/4" UNC
Ersatzteil-Nr. 3.607.031.573

	2 609 390 317	COP	1	1	139687	313,82
--	---------------	-----	---	---	--------	--------

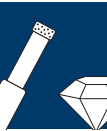

Vakuum-Set, Spülkopf und Saugkopf

	<i>Bestellnummer</i>	<i>Rabattgruppe (RAG)</i>	<i>Verpackungsinhalt</i>	<i>Versandeinheit</i>	<i>EAN-Code 3165140...</i>	<i>UVP € exkl. MwSt</i>
Produkteigenschaften	Bestellinformationen					



Saugkopf
Geeignet für das Trockenbohren mit Bosch-Diamantbohrsystem GDB 1600 DE; GDB 1600 WE Professional (Ausführung SDS-DI bis Baujahr 2004)
 Saugkopf für GDB 1600 DE; GDB 1600 WE Professional mit Aufnahme R 1/2" / 1 1/4" UNC
 Ersatzteil-Nr. 3.607.031.574

	2 609 390 318	COP	1	1	139694	284,45
--	----------------------	-----	---	---	--------	--------

Zusatzhandgriff und Transporträder



Zusatzhandgriff für Bosch-Diamantbohrmaschinen
Passend zu GDB 1600 DE; GDB 1600 WE Professional

	2 609 390 316	COV	1	1	139670	5,92
--	----------------------	-----	---	---	--------	------



Transporträder
Geeignet für den leichten Transport der Bosch-Bohrständer S 500 oder S 500 A Professional

	2 609 390 309	COV	1	1	107914	78,49
--	----------------------	-----	---	---	--------	-------

Zubehör für Diamantbohrkronen



Ausreiber

	2 608 597 923	COL	1	1	230575	4,96
--	----------------------	-----	---	---	--------	------

Zentrierbohrer

Produkteigenschaften		Bestellinformationen					
Gesamtlänge mm	Bestellnummer	Rabattgruppe (RAG)	Verpackungsinhalt	Versandeinheit	EAN-Code 3165140...	UVP € exkl. MwSt	

Zentrierbohrer für kurze Diamanttrockenbohrkronen

	200	2 608 597 921	COL	1	1	230551	10,90
---	------------	----------------------	-----	---	---	--------	-------

Zentrierbohrer für kurze Diamanttrockenbohrkronen

Zur Verwendung mit Absaugstutzen

	300	2 608 597 922	COL	1	1	230568	18,00
--	------------	----------------------	-----	---	---	--------	-------



Diamantnassbohrer und -lochsägen

Diamond for Hard Ceramics

Keine Fliesen sind zu hart

Spezielle Seitenlöcher
für einfache Entfernung
von Kernstücken

Power-Change-Adapter
für schnelles und
sicheres Befestigen und
Wiederlösen der Lochsäge
mit nur einem Click

Dünne Schneidekante
für schnelle, saubere Schnitte

Diamantbeschichtung
für ein langes Leben in
den härtesten Fliesen

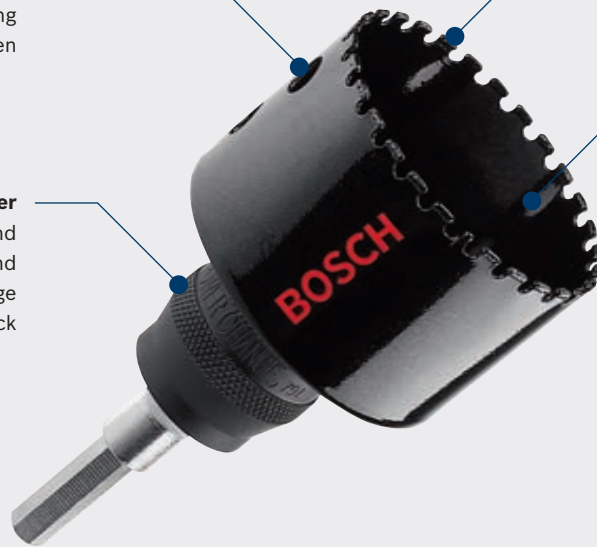

Programmmumfang

Ø 19 – 83 mm

Diamantlochsägen Diamond for Hard Ceramics



- ▶ Die Schnittqualität hängt von der richtigen Drehzahl und Kühlung ab (siehe Bedienungsanleitung).
- ▶ **Hinweis:** Bohren ohne Schlag. Immer mit Wasserkühlung arbeiten. Nur mit Akkubohrmaschinen arbeiten.

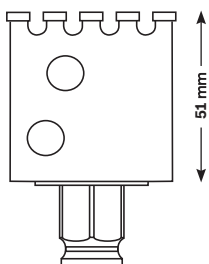

Durchmesser mm	Durchmesser Zoll	Bestellnummer	Rabattgruppe (RAG)	Verpackungsinhalt	Versandeinheit	EAN-Code 3165140...	UVP € exkl. MwSt
19	3/4	2 608 580 301	COL	1	1	488990	31,55
20	25/32	2 608 580 302	COL	1	1	489003	32,56
22	7/8	2 608 580 303	COL	1	1	489010	34,03

Verpackungsinhalt
(Stück pro Verpackung)

Versandeinheit. Eine Versandeinheit besteht aus einer festen Verpackungsanzahl.
Die Bestellungen werden ausschließlich in vollen Versandeinheiten ausgeführt.

Diamantlochsägen Diamond for Hard Ceramics

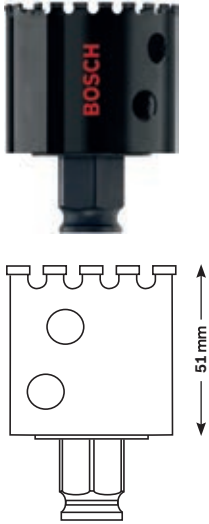

Produkteigenschaften		Bestellinformationen						
Durchmesser mm	Durchmesser Zoll	Bestellnummer	Rabattgruppe (RAG)	Verpackungsinhalt	Versandeinheit	EAN-Code 3163140...	UVP € exkl. MwSt	
25	1	2 608 580 304	COL	1	1	489027	35,55	
29	1 1/8	2 608 580 305	COL	1	1	489034	39,45	
32	1 1/4	2 608 580 306	COL	1	1	489041	40,46	
35	1 3/8	2 608 580 307	COL	1	1	489058	42,94	
38	1 1/2	2 608 580 308	COL	1	1	489065	49,12	
41	1 5/8	2 608 580 394	COL	1	1	515160	53,70	
44	1 3/4	2 608 580 309	COL	1	1	489072	55,04	
51	2	2 608 580 310	COL	1	1	489089	61,01	
54	2 1/8	2 608 580 311	COL	1	1	489096	66,05	
57	2 1/4	2 608 580 312	COL	1	1	489102	66,97	
60	2 3/8	2 608 580 313	COL	1	1	489119	67,44	
64	2 1/2	2 608 580 314	COL	1	1	489126	71,13	
65	2 9/16	2 608 580 315	COL	1	1	489133	72,06	
67	2 5/8	2 608 580 316	COL	1	1	489157	76,64	
68	2 11/16	2 608 580 317	COL	1	1	489164	78,91	
70	2 3/4	2 608 580 318	COL	1	1	489171	83,03	
76	3	2 608 580 319	COL	1	1	489188	88,53	
79	3 1/8	2 608 580 320	COL	1	1	489195	94,50	
83	3 1/4	2 608 580 321	COL	1	1	489201	96,34	

Diamantnassbohrer Diamond for Hard Ceramics

- ▶ **Geeignet für** weiche Wandfliesen bis hin zu sehr harten Bodenfliesen wie Feinsteinzeug.
- ▶ **Hinweis:** Bohren ohne Schlag. Immer mit Wasserkühlung arbeiten. Nur mit Akkubohrmaschinen arbeiten.



Produkteigenschaften		Bestellinformationen						
Durchmesser (D) mm	Bestellnummer	Rabattgruppe (RAG)	Verpackungsinhalt	Versandeinheit	EAN-Code 3163140...	UVP € exkl. MwSt		
5	2 608 550 605	COL	1	1	495721	19,41		
6	2 608 550 606	COL	1	1	495738	20,34		
7	2 608 550 607	COL	1	1	495745	21,26		
8	2 608 550 608	COL	1	1	495752	22,23		
10	2 608 550 609	COL	1	1	495769	24,62		
12	2 608 550 610	COL	1	1	495776	26,47		
14	2 608 550 611	COL	1	1	495783	27,44		

Zubehör für Diamantlochsäge Diamond for Hard Ceramics

Produkteigenschaften	Bestellinformationen					
	Bestellnummer	Rabattgruppe (RAG)	Verpackungsinhalt	Versandeinheit	EAN-Code 3165140...	UVP € exkl. MwSt



Power-Change-Adapter mit 8-mm-Sechskantaufnahmeschaft. Für Lochsägen Ø 14-210 mm. Ohne Zentrierbohrer.

	2 608 584 844	COJ	1	1	429245	19,75
--	---------------	-----	---	---	--------	-------



Power-Change-Adapter Heavy Duty mit 11-mm-Sechskantaufnahmeschaft. Für Lochsägen Ø 14-210 mm. Ohne Zentrierbohrer.

	2 608 580 095	COJ	1	1	469500	23,99
--	---------------	-----	---	---	--------	-------



Power-Change-Adapter mit SDS-plus-Aufnahmeschaft. Für Lochsägen Ø 14-210 mm. Ohne Zentrierbohrer.

	2 608 584 845	COJ	1	1	429252	33,03
--	---------------	-----	---	---	--------	-------

Robust Line Diamantnassbohrer-Set Diamond for Hard Ceramics

- diamond **HardCeramics** ► **Geeignet für** weiche Wandfliesen bis hin zu sehr harten Bodenfliesen wie Feinsteinzeug.
- **Hinweis:** Bohren ohne Schlag. Immer mit Wasserkühlung arbeiten. Nur mit Akkubohrmaschinen arbeiten.



Setgröße A:
156,5 x 69,5 x 23 mm

Produkteigenschaften	Durchmesser mm	Bestellnummer	Rabattgruppe (RAG)	Verpackungsinhalt	Versandeinheit	EAN-Code 3165140...	UVP € exkl. MwSt
----------------------	----------------	---------------	--------------------	-------------------	----------------	---------------------	------------------

4tlg. Robust Line Diamantnassbohrer-Set

	6,0	2 607 019 880	COL	4	1	495790	91,22
	8,0						
	10,0						
	14,0						
	5,0	2 607 019 881	COL	4	1	495806	80,38
	6,0						
	7,0						
	8,0						

• Verpackungsinhalt (Stück pro Verpackung)

• Versandeinheit. Eine Versandeinheit besteht aus einer festen Verpackungsanzahl. Die Bestellungen werden ausschließlich in vollen Versandeinheiten ausgeführt.

Zubehör für Diamantnassbohrer und Diamantlochsägen



Produkteigenschaften	Bestellinformationen					
	Bestellnummer	Rabattgruppe (RAG)	Verpackungsinhalt	Versandeinheit	EAN-Code 3165140...	UVP € exkl. MwSt
Zentrierhilfe für Diamantbohrer	2 608 598 142	COL	1	1	495813	22,94



Zentrierhilfe für Diamantnassbohrer und -lochsägen	2 608 580 327	COL	1	1	489683	44,03
--	---------------	-----	---	---	--------	-------



Wasserdruckflasche Zur Wasserkühlung der Diamantnassbohrer und -lochsägen max. Füllvolumen 0,9 l inkl. Schlauch (1,8 m lang)	2 608 190 048	COL	1	1	495820	19,29
---	---------------	-----	---	---	--------	-------

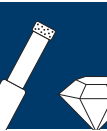

Diamanttrockenbohrer

Easy Dry Diamanttrockenbohrer für herausragende Bohrerergebnisse

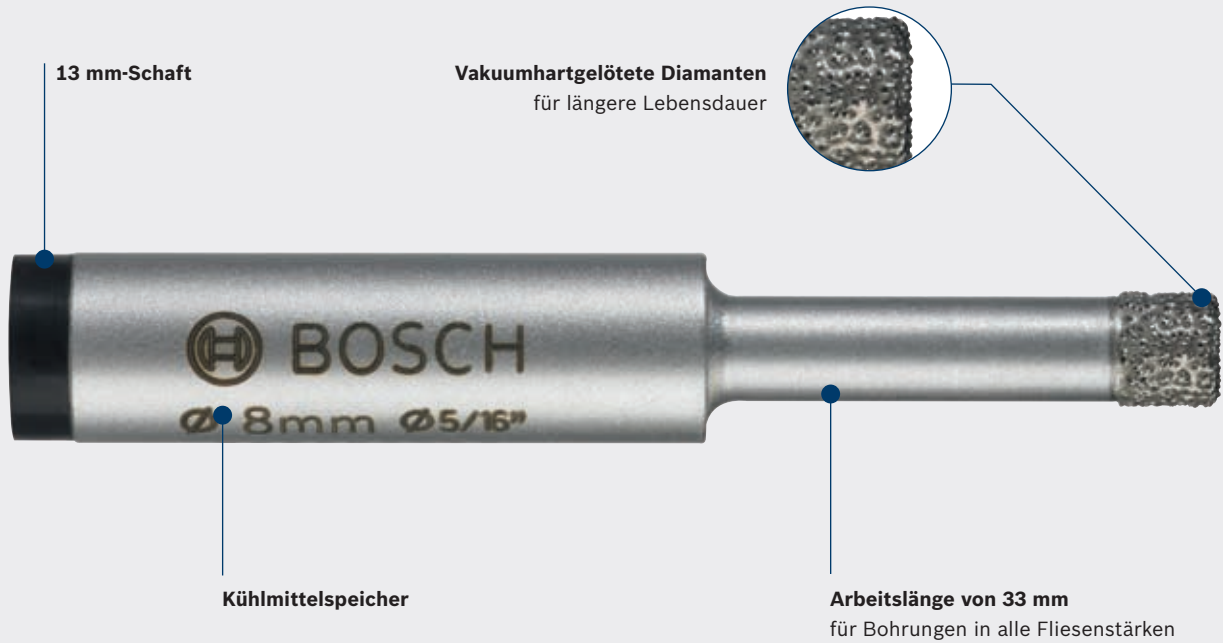

Diamanttrockenbohrer Easy Dry

best **Ceramic**

- ▶ **Geeignet für** weiche Wandfliesen bis hin zu sehr harten Bodenfliesen, wie Feinsteinzeug.
- ▶ Für den Einsatz in Akkuschaubern und Bohrmaschinen mit **13 mm Bohrfutter**.
- ▶ **Hinweis:** Bohren ohne Schlag. Optimale Drehzahl 1500 U/min.



Durchmesser (D) mm		Durchmesser (D) Zoll		Arbeitslänge (L1) mm		Bestellnummer		Rabattgruppe (RAG)		Verpackungsinhalt		Versandeinheit		EAN-Code 3165140...		UVP € exkl. MwSt	
Produkteigenschaften				Bestellinformationen													
6	15/64	33	2 608 587 139	COL	1	1	577915							37,14			
7	9/32	33	2 608 587 140	COL	1	1	577922							40,80			
8	5/16	33	2 608 587 141	COL	1	1	577939							44,03			
10	25/64	33	2 608 587 142	COL	1	1	577946							49,12			
12	15/32	33	2 608 587 143	COL	1	1	577953							53,24			
14	9/16	33	2 608 587 144	COL	1	1	577960							55,97			

••• Verpackungsinhalt (Stück pro Verpackung)

••••• Versandeinheit. Eine Versandeinheit besteht aus einer festen Verpackungsanzahl. Die Bestellungen werden ausschließlich in vollen Versandeinheiten ausgeführt.

Robust Line Diamanttrockenbohrer-Set Easy Dry

best  Ceramic



Setgröße A:
156,5 x 69,5 x 23 mm

Produkteigenschaften		Bestellinformationen					
Durchmesser mm	Arbeitslänge mm	Bestellnummer	Rabattgruppe (RAG)	Verpackungsinhalt	Versandeinheit	EAN-Code 3165140...	UVP € exkl. MwSt
3tlg. Diamanttrockenbohrer-Set							
6,0 8,0 10,0	33	2 608 587 145	COL	3	1	577977	129,87

Diamanttrockenbohrer Standard for Ceramic

standard  Ceramic ▶ **Geeignet für weiche Wandfliesen bis hin zu sehr harten Bodenfliesen, wie Feinsteinzeug.**

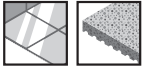

- ▶ Für den Einsatz in Akkuschaubern und Bohrmaschinen.
- ▶ **Hinweis:** Bohren ohne Schlag. Optimale Drehzahl 1500 U/min.



Produkteigenschaften		Bestellinformationen						
Durchmesser (D) mm	Durchmesser (D) Zoll	Arbeitslänge (L1) mm	Bestellnummer	Rabattgruppe (RAG)	Verpackungsinhalt	Versandeinheit	EAN-Code 3165140...	UVP € exkl. MwSt
6	15/64	33	2 608 580 890*		1	1	713894	
7	9/32	33	2 608 580 891*		1	1	713900	
8	5/16	33	2 608 580 892*		1	1	713917	
10	25/64	33	2 608 580 893*		1	1	713924	
12	15/32	33	2 608 580 894*		1	1	713931	
14	9/16	33	2 608 580 895*		1	1	713948	
16	5/8	33	2 608 580 896*		1	1	713955	

* verfügbar ab März 2014

Dry Speed Diamanttrockenbohrer

für deutlich höhere Bohrgeschwindigkeit und Lebensdauer

M 14-Gewinde
für Winkelschleifer

Aussparung
zur einfachen Entfernung des Bohrkerns

Vakuumhartgelötete
Diamanten
für längere
Lebensdauer

Arbeitslänge 35 mm
für alle Fliesen- und Natursteinplattenstärken

Diamanttrockenbohrer Dry Speed

best **Ceramic**

- ▶ Geeignet für weiche Wandfliesen bis hin zu sehr harten Bodenfliesen und Naturstein.
- ▶ Für den Einsatz auf Winkelschleifern.

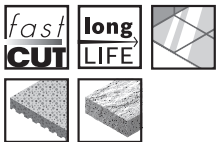

Durchmesser (D) mm		Durchmesser (D) Zoll	Arbeitslänge (L1) mm	Bestellnummer	Rabattgruppe (RAG)	Verpackungsinhalt	Versandeinheit	EAN-Code 3163140...	UVP € exkl. MwSt
Produkteigenschaften			Bestellinformationen						
6	15/64	33	2 608 580 898*		1	1	713979		
7	9/32	33	2 608 580 899*		1	1	713986		
8	5/16	33	2 608 580 900*		1	1	713993		
10	25/64	33	2 608 580 901*		1	1	714006		
12	15/32	33	2 608 580 902*		1	1	714013		
14	9/16	30	2 608 587 113	COL	1	1	577656		51,39
16	5/8	30	2 608 587 114	COL	1	1	577663		56,89
20	25/32	35	2 608 587 115	COL	1	1	577670		68,40
22	7/8	35	2 608 587 116	COL	1	1	577687		68,82
25	1	35	2 608 587 117	COL	1	1	577694		69,75
27	1 1/16	35	2 608 587 118	COL	1	1	577700		70,67



* verfügbar ab März 2014

Verpackungsinhalt
(Stück pro Verpackung)

Versandeinheit. Eine Versandeinheit besteht aus einer festen Verpackungsanzahl.
Die Bestellungen werden ausschließlich in vollen Versandeinheiten ausgeführt.

Diamanttrockenbohrer Dry Speed



Produkteigenschaften			Bestellinformationen					
Durchmesser (D) mm	Durchmesser (D) Zoll	Arbeitslänge (L1) mm	Bestellnummer	Rabattgruppe (RAG)	Verpackungsinhalt	Versandeinheit	EAN-Code 3165140...	UVP € exkl. MwSt
30	1 3/16	35	2 608 587 119	COL	1	1	577717	72,98
32	1 1/4	35	2 608 587 120	COL	1	1	577724	73,91
35	1 3/8	35	2 608 587 121	COL	1	1	577731	76,64
38	1 1/2	35	2 608 587 122	COL	1	1	577748	79,41
40	1 9/16	35	2 608 587 123	COL	1	1	577755	79,41
45	1 49/64	35	2 608 587 124	COL	1	1	577762	80,76
51	2	35	2 608 587 125	COL	1	1	577779	87,18
55	2 11/64	35	2 608 587 126	COL	1	1	577786	99,58
57	2 1/4	35	2 608 587 127	COL	1	1	577793	105,08
60	2 3/8	35	2 608 587 128	COL	1	1	577809	114,71
65	2 9/16	35	2 608 587 129	COL	1	1	577816	130,29
67	2 5/8	35	2 608 587 130	COL	1	1	577823	137,65
68	2 11/16	35	2 608 587 131	COL	1	1	577830	139,92
70	2 3/4	35	2 608 587 132	COL	1	1	577847	142,65
75	2 61/64	35	2 608 587 133	COL	1	1	577854	147,73
80	3 5/32	35	2 608 587 134	COL	1	1	577861	156,01
83	3 1/4	35	2 608 587 135	COL	1	1	577878	164,24

Diamanttrockenbohrer-Set Dry Speed

best **Ceramic**



Produkteigenschaften			Bestellinformationen					
Durchmesser mm	Arbeitslänge mm	Bestellnummer	Rabattgruppe (RAG)	Verpackungsinhalt	Versandeinheit	EAN-Code 3165140...	UVP € exkl. MwSt	
3tlg. Diamanttrockenbohrer-Set Inklusive 19-mm-Einmaulschlüssel								
14,0	30	2 608 587 136	COL	3	1	577885	197,73	
25,0	35							
35,0								



Produkteigenschaften			Bestellinformationen					
Durchmesser mm	Arbeitslänge mm	Bestellnummer	Rabattgruppe (RAG)	Verpackungsinhalt	Versandeinheit	EAN-Code 3165140...	UVP € exkl. MwSt	
4tlg. Diamanttrockenbohrer-Set Inklusive 19-mm-Einmaulschlüssel								
25,0	35	2 608 587 137	COL	4	1	577892	313,82	
35,0								
45,0								
51,0								

• Verpackungsinhalt (Stück pro Verpackung)

• Versandeinheit. Eine Versandeinheit besteht aus einer festen Verpackungsanzahl. Die Bestellungen werden ausschließlich in vollen Versandeinheiten ausgeführt.

Diamanttrockenbohrer und -fräser für GTR 30 CE Professional

Diamanttrockenbohrer Best for Ceramic

best **Ceramic**

- ▶ **Passend zu** GTR 30 CE Professional.
- ▶ **Geeignet für** weiche Wandfliesen bis hin zu sehr harten Bodenfliesen und Naturstein.

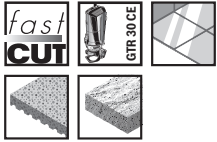

Produkteigenschaften					Bestellinformationen						
Durchmesser (D) mm	Durchmesser (D) Zoll	Schaft mm	Schaft Zoll	Arbeitslänge (L1) mm	Bestellnummer	Rabattgruppe (RAG)	Verpackungsinhalt	Versandeinheit	EAN-Code 3165140...	UVP € exkl. MwSt	
6	15/64	6,3	1/4	35	2 608 587 155	COL	1	1	587686	37,14	
8	5/16	6,3	1/4	35	2 608 587 156	COL	1	1	592734	44,03	
12	15/32	6,3	1/4	35	2 608 620 211	COL	1	1	582018	53,24	
15	19/32	6,3	1/4	35	2 608 620 212	COL	1	1	582025	56,89	
21	7/8	6,3	1/4	35	2 608 620 213	COL	1	1	582032	68,40	
25	1	6,3	1/4	35	2 608 620 214	COL	1	1	582049	69,75	
30	1 3/16	6,3	1/4	35	2 608 620 215	COL	1	1	582056	72,98	
35	1 3/8	6,3	1/4	35	2 608 620 216	COL	1	1	582063	76,64	

Diamantfräser Best for Ceramic

best **Ceramic**

- ▶ **Passend zu** GTR 30 CE Professional.
- ▶ **Geeignet für** weiche Wandfliesen bis hin zu harten Bodenfliesen.

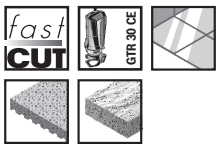

Produkteigenschaften				Bestellinformationen						
Schaft mm	Schaft Zoll	Durchmesser (D) mm	Arbeitslänge (L) mm	Bestellnummer	Rabattgruppe (RAG)	Verpackungsinhalt	Versandeinheit	EAN-Code 3165140...	UVP € exkl. MwSt	
6,35	1/4	7,4	35	2 608 620 217	COL	1	1	582070	31,22	

Hartmetallfräser



- ▶ **Passend zu** GTR 30 CE Professional.
- ▶ **Geeignet für** weiche Wandfliesen.



Produkteigenschaften				Bestellinformationen					
Durchmesser (D) mm	Arbeitslänge (L) mm	Schaft mm	Schaft Zoll	Bestellnummer	Rabattgruppe (RAG)	Verpackungsinhalt	Versandeinheit	EAN-Code 3165140...	UVP € exkl. MwSt
4	25	4	5/32	2 608 620 218	COL	1	1	582087	15,59

Zubehör für Diamanttrockenbohrer und -fräser, Hartmetallfräser



Produkteigenschaften		Bestellinformationen							
Durchmesser mm	Durchmesser Zoll	Bestellnummer	Rabattgruppe (RAG)	Verpackungsinhalt	Versandeinheit	EAN-Code 3165140...	UVP € exkl. MwSt		
Spannzange Passend zu GTR 30 CE Professional		4	5/32	2 608 620 219	COL	1	1	582094	11,47



Spannzange Passend zu GTR 30 CE Professional		6,3	1/4	2 608 620 220	COL	1	1	582100	12,35
--	--	-----	-----	---------------	-----	---	---	--------	-------



Produkteigenschaften			Bestellinformationen								
Durchmesser mm	Länge [m]	Durchmesser Zoll	Bestellnummer	Rabattgruppe (RAG)	Verpackungsinhalt	Versandeinheit	EAN-Code 3165140...	UVP € exkl. MwSt			
Staubabsaug Schlauch Passend zu GTR 30 CE Professional			35	1,35	1 3/8	2 607 002 626	COL	1	1	582001	49,12
50		2									

Bestellnummerindex

Bestellnummer	Seite	VSE*	Bestellnummer	Seite	VSE*	Bestellnummer	Seite	VSE*	Bestellnummer	Seite	VSE*
1 603 340 031	32	1	2 608 580 327	95	1	2 608 587 120	99	1	2 608 598 126	86	1
2 600 116 053	76	1	2 608 580 394	93	1	2 608 587 121	99	1	2 608 598 127	86	1
2 600 116 054	76	1	2 608 580 542	75	1	2 608 587 122	99	1	2 608 598 128	87	1
2 600 116 055	76	1	2 608 580 543	75	1	2 608 587 123	99	1	2 608 598 142	95	1
2 600 116 056	77	1	2 608 580 544	75	1	2 608 587 124	99	1	2 608 598 143	87	1
2 600 116 057	77	1	2 608 580 545	75	1	2 608 587 125	99	1	2 608 598 144	87	1
2 600 116 058	77	1	2 608 580 546	75	1	2 608 587 126	99	1	2 608 598 145	85	1
2 600 116 059	77	1	2 608 580 547	75	1	2 608 587 127	99	1	2 608 598 146	87	1
2 600 116 060	77	1	2 608 580 548	75	1	2 608 587 128	99	1	2 608 598 147	87	1
2 600 116 061	77	1	2 608 580 549	75	1	2 608 587 129	99	1	2 608 598 150	86	1
2 600 116 062	77	1	2 608 580 550	75	1	2 608 587 130	99	1	2 608 598 151	86	1
2 600 116 063	77	1	2 608 580 551	76	1	2 608 587 131	99	1	2 608 598 153	86	1
2 600 116 064	77	1	2 608 580 552	76	1	2 608 587 132	99	1	2 608 600 258	63	1
2 600 116 065	77	1	2 608 580 553	76	1	2 608 587 133	99	1	2 608 600 259	59	1
2 600 116 066	77	1	2 608 580 554	76	1	2 608 587 134	99	1	2 608 600 260	62	1
2 600 116 067	77	1	2 608 580 555	76	1	2 608 587 135	99	1	2 608 600 261	63	1
2 600 116 068	77	1	2 608 580 556	76	1	2 608 587 136	99	1	2 608 600 856	15	1
2 600 116 069	77	1	2 608 580 557	76	1	2 608 587 137	99	1	2 608 602 191	26	1
2 600 116 070	77	1	2 608 580 558	76	1	2 608 587 139	96	1	2 608 602 192	26	1
2 600 116 071	79	1	2 608 580 559	76	1	2 608 587 140	96	1	2 608 602 193	26	1
2 600 116 072	79	1	2 608 580 560	76	1	2 608 587 141	96	1	2 608 602 194	26	1
2 600 116 073	79	1	2 608 580 561	76	1	2 608 587 142	96	1	2 608 602 195	26	1
2 600 116 074	79	1	2 608 580 562	76	1	2 608 587 143	96	1	2 608 602 196	21	1
2 600 116 075	79	1	2 608 580 563	76	1	2 608 587 144	96	1	2 608 602 197	21	1
2 600 116 076	79	1	2 608 580 564	76	1	2 608 587 145	97	1	2 608 602 198	21	1
2 600 116 077	79	1	2 608 580 565	76	1	2 608 587 155	100	1	2 608 602 199	21	1
2 600 116 078	79	1	2 608 580 566	76	1	2 608 587 156	100	1	2 608 602 200	21	1
2 600 116 081	84	1	2 608 580 567	76	1	2 608 587 313	80	1	2 608 602 201	16	1
2 600 116 082	79	1	2 608 580 568	76	1	2 608 587 314	80	1	2 608 602 202	16	1
2 607 000 744	88	1	2 608 580 569	76	1	2 608 587 315	80	1	2 608 602 203	16	1
2 607 000 745	88	1	2 608 580 570	76	1	2 608 587 316	80	1	2 608 602 204	16	1
2 607 000 746	89	1	2 608 580 571	76	1	2 608 587 317	80	1	2 608 602 205	16	1
2 607 000 747	89	1	2 608 580 572	76	1	2 608 587 318	80	1	2 608 602 282	28	1
2 607 002 626	101	1	2 608 580 573	76	1	2 608 587 319	80	1	2 608 602 283	28	1
2 607 019 880	94	1	2 608 580 574	76	1	2 608 587 320	80	1	2 608 602 368	15	1
2 607 019 881	94	1	2 608 580 575	76	1	2 608 587 321	80	1	2 608 602 369	15	1
2 608 000 503	86	1	2 608 580 576	76	1	2 608 587 322	80	1	2 608 602 393	26	1
2 608 000 504	86	1	2 608 580 577	76	1	2 608 587 323	80	1	2 608 602 394	26	1
2 608 190 048	95	1	2 608 580 578	76	1	2 608 587 324	80	1	2 608 602 395	26	1
2 608 550 057	84	1	2 608 580 579	76	1	2 608 587 325	80	1	2 608 602 396	26	1
2 608 550 078	84	1	2 608 580 580	76	1	2 608 587 326	80	1	2 608 602 397	26	1
2 608 550 079	84	1	2 608 580 581	76	1	2 608 587 327	80	1	2 608 602 478	16	1
2 608 550 140	85	1	2 608 580 582	76	1	2 608 587 328	80	1	2 608 602 479	16	1
2 608 550 141	85	1	2 608 580 583	78	1	2 608 587 329	80	1	2 608 602 533	31	1
2 608 550 142	85	1	2 608 580 584	78	1	2 608 587 330	80	1	2 608 602 534	31	1
2 608 550 143	86	1	2 608 580 585	78	1	2 608 587 331	80	1	2 608 602 535	16	1
2 608 550 568	82	1	2 608 580 586	78	1	2 608 587 332	80	1	2 608 602 536	35	1
2 608 550 569	82	1	2 608 580 587	78	1	2 608 587 333	80	1	2 608 602 537	35	1
2 608 550 570	82	1	2 608 580 588	78	1	2 608 587 334	80	1	2 608 602 538	35	1
2 608 550 571	82	1	2 608 580 589	78	1	2 608 587 335	80	1	2 608 602 539	35	1
2 608 550 574	83	1	2 608 580 590	79	1	2 608 587 336	80	1	2 608 602 540	35	1
2 608 550 575	83	1	2 608 580 591	79	1	2 608 587 337	80	1	2 608 602 541	35	1
2 608 550 576	83	1	2 608 580 592	79	1	2 608 587 338	80	1	2 608 602 542	21	1
2 608 550 577	83	1	2 608 580 593	79	1	2 608 587 339	80	1	2 608 602 543	39, 53	1
2 608 550 605	93	1	2 608 580 594	79	1	2 608 587 340	80	1	2 608 602 544	39, 53	1
2 608 550 606	93	1	2 608 580 595	79	1	2 608 587 341	80	1	2 608 602 545	39, 53	1
2 608 550 607	93	1	2 608 580 864	86	1	2 608 587 342	80	1	2 608 602 546	39, 53	1
2 608 550 608	93	1	2 608 580 865	86	1	2 608 587 343	80	1	2 608 602 547	26	1
2 608 550 609	93	1	2 608 580 890	97	1	2 608 597 475	85	1	2 608 602 548	42	1
2 608 550 610	93	1	2 608 580 891	97	1	2 608 597 476	85	1	2 608 602 549	42	1
2 608 550 611	93	1	2 608 580 892	97	1	2 608 597 477	85	1	2 608 602 550	42	1
2 608 580 095	83, 94	1	2 608 580 893	97	1	2 608 597 478	85	1	2 608 602 551	42	1
2 608 580 301	92	1	2 608 580 894	97	1	2 608 597 479	85	1	2 608 602 552	60	1
2 608 580 302	92	1	2 608 580 895	97	1	2 608 597 480	85	1	2 608 602 553	62	1
2 608 580 303	92	1	2 608 580 896	97	1	2 608 597 481	85	1	2 608 602 554	60	1
2 608 580 304	93	1	2 608 580 898	98	1	2 608 597 482	85	1	2 608 602 555	21	1
2 608 580 305	93	1	2 608 580 899	98	1	2 608 597 904	85	1	2 608 602 556	21	1
2 608 580 306	93	1	2 608 580 900	98	1	2 608 597 905	85	1	2 608 602 557	21	1
2 608 580 307	93	1	2 608 580 901	98	1	2 608 597 921	91	1	2 608 602 558	21	1
2 608 580 308	93	1	2 608 580 902	98	1	2 608 597 922	91	1	2 608 602 559	21	1
2 608 580 309	93	1	2 608 584 772	83	1	2 608 597 923	90	1	2 608 602 560	39, 52	1
2 608 580 310	93	1	2 608 584 773	83	1	2 608 598 042	85	1	2 608 602 561	39, 52	1
2 608 580 311	93	1	2 608 584 777	84	1	2 608 598 043	85	1	2 608 602 562	39, 52	1
2 608 580 312	93	1	2 608 584 844	94	1	2 608 598 044	87	1	2 608 602 563	39, 52	1
2 608 580 313	93	1	2 608 584 845	83, 94	1	2 608 598 045	87	1	2 608 602 564	25	1
2 608 580 314	93	1	2 608 587 007	81	1	2 608 598 109	84	1	2 608 602 565	25	1
2 608 580 315	93	1	2 608 587 113	98	1	2 608 598 110	84	1	2 608 602 566	25	1
2 608 580 316	93	1	2 608 587 114	98	1	2 608 598 111	89	1	2 608 602 567	25	1
2 608 580 317	93	1	2 608 587 115	98	1	2 608 598 112	87	1	2 608 602 568	25	1
2 608 580 318	93	1	2 608 587 116	98	1	2 608 598 122	86	1	2 608 602 569	25	1
2 608 580 319	93	1	2 608 587 117	98	1	2 608 598 123	86	1	2 608 602 570	42	1
2 608 580 320	93	1	2 608 587 118	98	1	2 608 598 124	86	1	2 608 602 571	42	1
2 608 580 321	93	1	2 608 587 119	99	1	2 608 598 125	86	1	2 608 602 572	42	1

Bestellnummer	Seite	VSE*
2 608 602 573	42	1
2 608 602 574	25	1
2 608 602 575	25	1
2 608 602 576	25	1
2 608 602 577	25	1
2 608 602 578	25	1
2 608 602 579	42	1
2 608 602 580	42	1
2 608 602 586	43	1
2 608 602 587	43	1
2 608 602 588	18	1
2 608 602 589	18	1
2 608 602 590	18	1
2 608 602 591	18	1
2 608 602 592	18	1
2 608 602 593	37	1
2 608 602 594	37	1
2 608 602 595	37	1
2 608 602 596	37	1
2 608 602 597	18	1
2 608 602 598	18	1
2 608 602 599	18	1
2 608 602 600	18	1
2 608 602 601	18	1
2 608 602 602	37	1
2 608 602 603	37	1
2 608 602 604	37	1
2 608 602 605	37	1
2 608 602 606	30	1
2 608 602 607	30	1
2 608 602 608	30	1
2 608 602 609	30	1
2 608 602 610	30	1
2 608 602 611	47	1
2 608 602 612	47	1
2 608 602 613	47	1
2 608 602 614	47	1
2 608 602 615	31	1
2 608 602 616	31	1
2 608 602 617	31	1
2 608 602 618	31	1
2 608 602 619	31	1
2 608 602 620	48	1
2 608 602 621	48	1
2 608 602 622	48	1
2 608 602 623	48	1
2 608 602 624	48, 55	1
2 608 602 625	48, 55	1
2 608 602 626	48, 55	1
2 608 602 627	48, 55	1
2 608 602 628	55	1
2 608 602 629	15	1
2 608 602 630	15	1
2 608 602 631	15	1
2 608 602 632	15	1
2 608 602 633	15	1
2 608 602 634	15	1
2 608 602 635	34	1
2 608 602 636	34	1
2 608 602 637	34	1
2 608 602 638	34	1
2 608 602 639	34	1
2 608 602 640	34	1
2 608 602 641	18	1
2 608 602 642	18	1
2 608 602 643	18	1
2 608 602 644	18	1
2 608 602 645	18	1
2 608 602 646	18	1
2 608 602 647	37	1
2 608 602 648	37	1
2 608 602 649	37	1
2 608 602 650	37	1
2 608 602 651	21	1
2 608 602 652	21	1
2 608 602 653	21	1
2 608 602 654	21	1
2 608 602 655	21	1
2 608 602 656	21	1
2 608 602 657	39, 52	1
2 608 602 658	39, 52	1
2 608 602 659	39, 52	1
2 608 602 660	39, 52	1
2 608 602 671	25	1
2 608 602 672	25	1
2 608 602 673	25	1
2 608 602 674	25	1
2 608 602 675	25	1

Bestellnummer	Seite	VSE*
2 608 602 676	25	1
2 608 602 677	41	1
2 608 602 678	41	1
2 608 602 679	30	1
2 608 602 680	30	1
2 608 602 681	30	1
2 608 602 682	30	1
2 608 602 683	30	1
2 608 602 684	30	1
2 608 602 685	47	1
2 608 602 686	47	1
2 608 602 687	47	1
2 608 602 688	47	1
2 608 602 689	28	1
2 608 602 690	28	1
2 608 602 691	28	1
2 608 602 692	28	1
2 608 602 693	28	1
2 608 602 694	21	1
2 608 602 695	25	1
2 608 602 696	26	1
2 608 602 697	18	1
2 608 602 698	18	1
2 608 602 699	30	1
2 608 602 700	31	1
2 608 602 701	45	1
2 608 602 702	45	1
2 608 602 710	52	1
2 608 602 711	52	1
2 608 602 712	53	1
2 608 603 231	16	1
2 608 603 232	16	1
2 608 603 233	16	1
2 608 603 234	16	1
2 608 603 235	19	1
2 608 603 236	19	1
2 608 603 237	19	1
2 608 603 238	19	1
2 608 603 239	22	1
2 608 603 240	22	1
2 608 603 241	22	1
2 608 603 242	22	1
2 608 603 243	22	1
2 608 603 244	26	1
2 608 603 245	26	1
2 608 603 246	26	1
2 608 603 247	26	1
2 608 603 248	26	1
2 608 603 249	26	1
2 608 603 250	26	1
2 608 603 251	26	1
2 608 603 252	26	1
2 608 603 312	61	1
2 608 603 313	61	1
2 608 603 326	59	1
2 608 603 327	61	1
2 608 603 328	60	1
2 608 603 385	64	1
2 608 603 386	64	1
2 608 603 387	64	1
2 608 603 388	64	1
2 608 603 389	64	1
2 608 603 390	65	1
2 608 603 391	65	1
2 608 603 392	65	1
2 608 603 393	65	1
2 608 603 435	65	1
2 608 603 446	52	1
2 608 603 447	52	1
2 608 603 448	52	1
2 608 603 449	52	1
2 608 603 450	55	1
2 608 603 451	55	1
2 608 603 452	55	1
2 608 603 453	55	1
2 608 603 454	50	1
2 608 603 455	50	1
2 608 603 456	50	1
2 608 603 596	16	1
2 608 603 597	16	1
2 608 603 598	34	1
2 608 603 599	34	1
2 608 603 600	34	1
2 608 603 601	35	1
2 608 603 602	35	1
2 608 603 603	35	1
2 608 603 629	24	1
2 608 603 630	24	1

Bestellnummer	Seite	VSE*
2 608 603 631	24	1
2 608 603 632	24	1
2 608 603 633	24	1
2 608 603 634	24	1
2 608 603 635	41	1
2 608 603 636	41	1
2 608 603 637	41	1
2 608 603 638	41	1
2 608 603 639	48, 55	1
2 608 603 640	48, 55	1
2 608 603 641	48, 55	1
2 608 603 642	48, 55	1
2 608 603 643	48, 55	1
2 608 603 644	55	1
2 608 620 211	100	1
2 608 620 212	100	1
2 608 620 213	100	1
2 608 620 214	100	1
2 608 620 215	100	1
2 608 620 216	100	1
2 608 620 217	100	1
2 608 620 218	101	1
2 608 620 219	101	1
2 608 620 220	101	1
2 609 390 308	87	1
2 609 390 309	90	1
2 609 390 310	88	1
2 609 390 311	88	1
2 609 390 314	89	1
2 609 390 316	90	1
2 609 390 317	89	1
2 609 390 318	90	1
2 609 390 389	88	1
2 609 390 391	88	1

*Versandeinheit



Fertigungs- bzw. Packdatum

Verschlüsselte Monatskennzahlen

	2005	2006	2007	2008	2009	2010	2011	2012	2013	2014	2015
Januar	581	681	781	881	981	001	101	201	301	417	517
Februar	582	682	782	882	982	002	102	202	302	418	518
März	583	683	783	883	983	003	103	203	303	419	519
April	584	684	784	884	984	004	104	204	304	420	520
Mai	585	685	785	885	985	005	105	205	305	453	553
Juni	586	686	786	886	986	006	106	206	306	454	554
Juli	587	687	787	887	987	007	107	207	307	455	555
August	588	688	788	888	988	008	108	208	308	456	556
September	589	689	789	889	989	009	109	209	309	457	557
Oktober	590	690	790	890	990	010	110	210	310	458	558
November	591	691	791	891	991	011	111	211	311	459	559
Dezember	592	692	792	892	992	012	112	212	312	460	560

Das Bosch

Bestell- und Verpackungssystem

Mit dem Bestell- und Verpackungssystem ist es einfacher, die passende Menge zu bestellen und auf einen Blick die Verpackungsart ausfindig zu machen.

Bestellmengen werden auf die Versandeinheit (VSE) aufgerundet.

$$2 \times \begin{array}{|c|} \hline \text{VPI} \\ \hline \end{array} = \begin{array}{|c|} \hline \text{VSE} \\ \hline \end{array} = \begin{array}{|c|c|c|} \hline \text{VSE} \\ \hline \end{array}$$

Bestellmenge VPI = VSE

Bestellmengen müssen ein Vielfaches der Versandeinheit sein:

3, 6, 9...

$$6 \times \begin{array}{|c|} \hline \text{VPI} \\ \hline \end{array} = \begin{array}{|c|c|c|} \hline \text{VSE} \\ \hline \end{array} \begin{array}{|c|c|c|} \hline \text{VSE} \\ \hline \end{array}$$

Bestellmenge VPI = VSE

Beispiel:

Schritt 1: Auf den Produktseiten finden Sie die Angabe der Verpackungsart zu jeder Bestellnummer:

Bestellinformationen				
2 608 585 780	P1p	1	1	511421
2 608 585 781	P1p	1	1	511438

Schritt 2: Auf den hinteren Umschlagseiten finden Sie die Abbildung der entsprechenden Verpackungsart sowie die Angaben über Aufhängung und Form der Verpackung.



P1p Watchbox mit Euroloch

P2p Watchbox andere Aufhängung

Schritt 3: Wie ist eine Verpackungsartbezeichnung aufgebaut?



1. Es gibt sechs verschiedene Materialgruppen, die durch den Anfangsbuchstaben der englischen Bezeichnung gekennzeichnet sind:

- Verpackung aus Papier-, Karton- oder Wellpappe (**C**ardboard)
- Kunststoffverpackung (**P**lastic)
- Kombinierte Karton- / Kunststoffverpackung (**P**lastic and **C**ardboard)
- Metallverpackung (**M**etal)
- Ware unverpackt (**U**npacked)
- Holzverpackung (**W**ood)

2. Die Verpackungen unterscheiden sich durch drei unterschiedliche Aufhängungsarten:

- 0** ohne Aufhängung
- 1** mit Euroloch
- 2** andere Aufhängung

3. In den sechs Materialgruppen ist jede Form einer Verpackung durch einen Kleinbuchstaben gekennzeichnet:

C Verpackung aus Papier-, Karton- oder Wellpappe

- a Schachtel
- b Faltkarton
- c Tasche
- d Umkarton
- e Aufhänger
- f Papiertüte
- h Hülse
- k Kartonkarte mit Banderole

P Kunststoffverpackung

- a Box
- b Beutel
- c Tasche
- d Beutel mit Reiterkarte
- e Aufhänger
- f Folienverpackt
- h Hülse
- k Kassette
- n Banderole
- p Watchbox

PC Kombinierte Karton- / Kunststoffverpackung

- a Blister
- b Klappblister
- c Skinkarton
- d Tight Pack

M Metallverpackung

- a Kassette
- b Sprühdose

U Ware unverpackt

Keine Formangaben

W Holzverpackung

- a Kiste

Verpackungen, die übersichtlich informieren

Verpackung aus Papier, Karton oder Wellpappe (**C**ardboard)



C0a Schachtel ohne Aufhängung



C1a Schachtel mit Euroloch



C2a Schachtel andere Aufhängung



C1b Faltkarton mit Euroloch

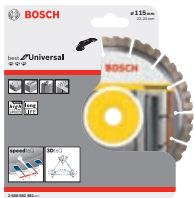

C1c Tasche mit Euroloch



C1d Umkarton mit Euroloch

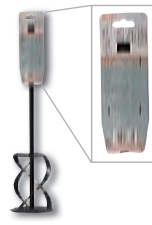

C1e Aufhänger mit Euroloch



C0f Papiertüte ohne Aufhängung



C0h Hülse ohne Aufhängung



C2h Hülse andere Aufhängung



C1k Kartonsorte mit Bänderole mit Euroloch

Kunststoffverpackung (Plastic)



P0a Box ohne Aufhängung



P1a Box mit Euroloch

P2a Box andere Aufhängung



P0b Beutel ohne Aufhängung



P1b Beutel mit Euroloch



P1c Tasche mit Euroloch



P2c Tasche andere Aufhängung



P1d Beutel mit Reiterkarte mit Euroloch

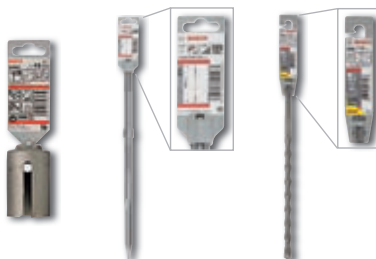

P1e Aufhänger mit Euroloch

P2e Aufhänger andere Aufhängung



P0f Folienverpackt ohne Aufhängung



P1f Folienverpackt mit Euroloch



P0h Hülse ohne Aufhängung

P1h Hülse mit Euroloch



P1k Kassette mit Euroloch



P0n Banderole ohne Aufhängung



P1p Watchbox mit Euroloch



P2p Watchbox andere Aufhängung

Kombinierte Karton- / Kunststoffverpackung (**P**lastic and **C**ardboard)



PC1a Blister mit Euroloch



PC1b Klappblister mit Euroloch



PC1c Skinkarton mit Euroloch



PC1d Tight Pack mit Euroloch

Metallverpackung (**M**etal)

Ware unverpackt (**U**npacked)

Holzverpackung (**W**ood)



M1a Kassette mit Euroloch



M0b Sprühdose ohne Aufhängung



U0 ohne Aufhängung



W0a Kiste ohne Aufhängung

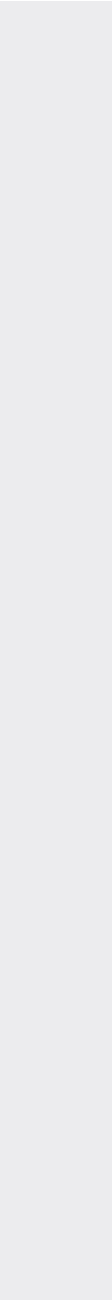
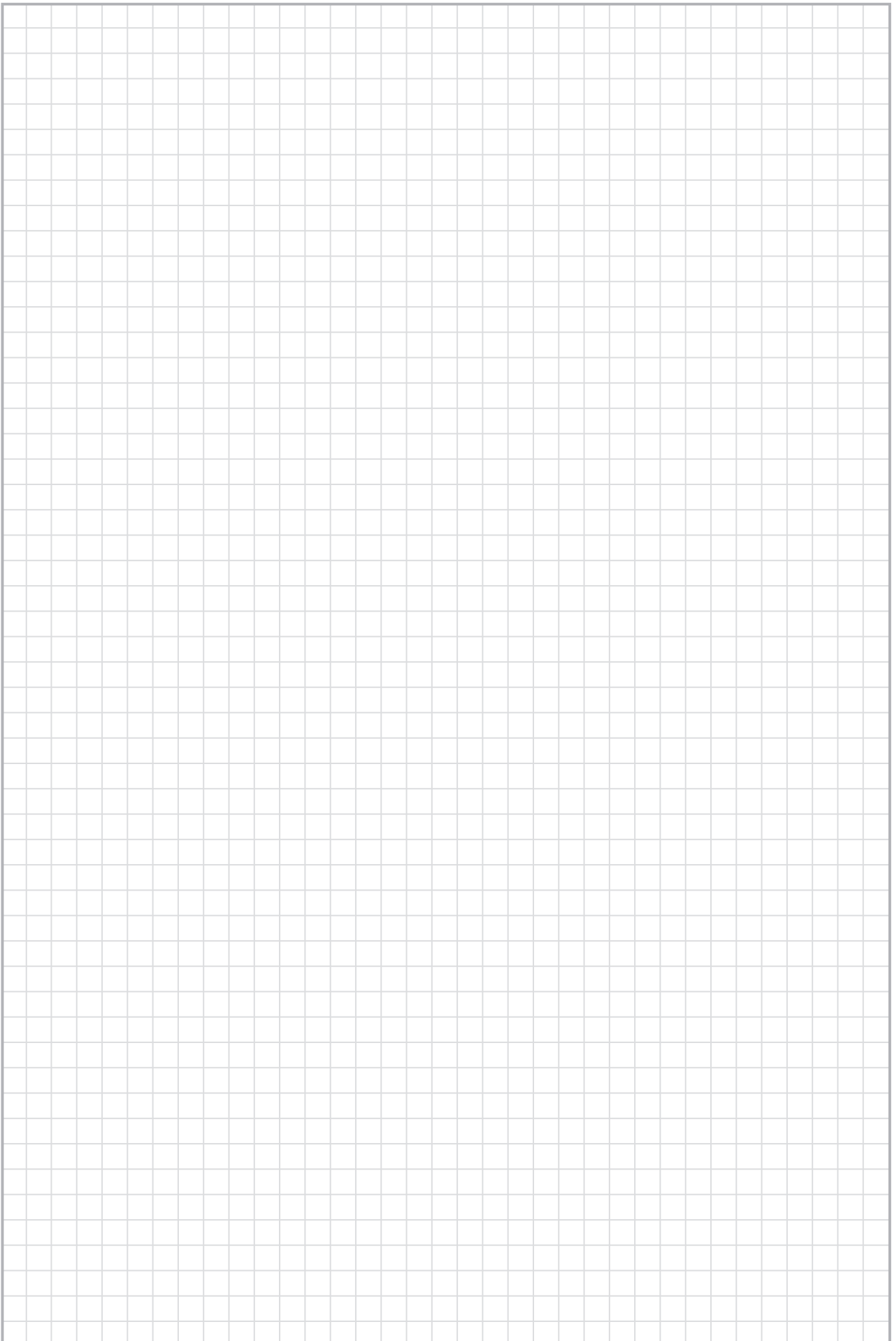

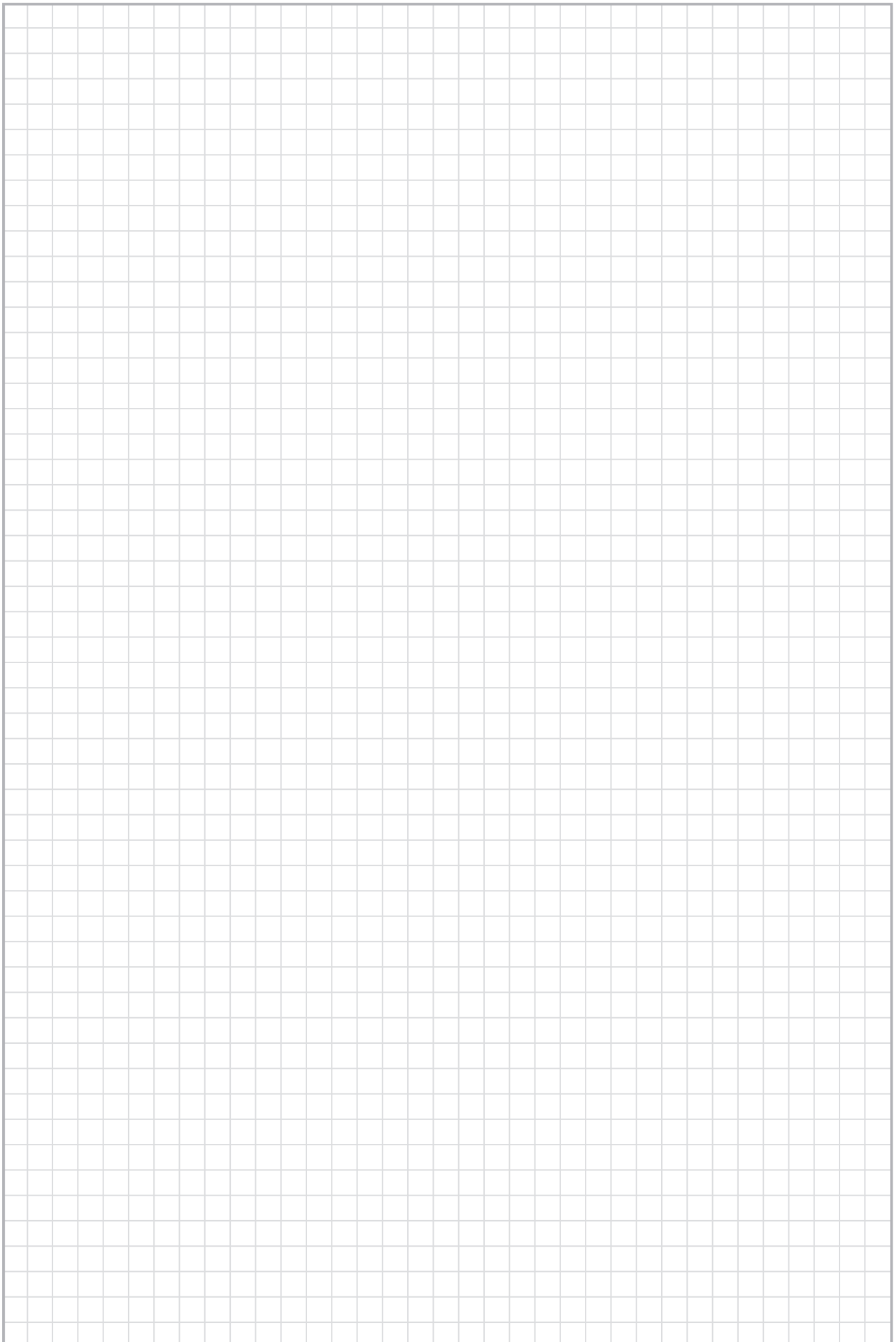

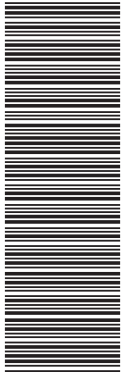

1619A00X4R0001

Robert Bosch GmbH

Power Tools
Postfach 10 01 56
70745 Leinfelden-Echterdingen
Deutschland
www.bosch-pt.de

Robert Bosch AG

Power Tools
Geiereckstraße 6
1110 Wien
Österreich
www.bosch-pt.at



BOSCH

Technik fürs Leben